

کد کنترل

4111

A



411A

نام:

نام خانوادگی:

شماره داوطلبی:

محل امضا:



«اگر دانشگاه اصلاح شود مملکت اصلاح می‌شود.»

امام خمینی (ره)

جمهوری اسلامی ایران

وزارت علوم، تحقیقات و فناوری

سازمان سنجش آموزش کشور

دفترچه شماره ۱

عصر پنج‌شنبه

۹۶/۴/۱۵

آزمون سراسری ورودی دانشگاه‌های کشور - سال ۱۳۹۶

آزمون عمومی
گروه آزمایشی هنر

مدت پاسخگویی: ۷۵ دقیقه

تعداد سؤال: ۱۰۰

عنوان مواد امتحانی آزمون عمومی گروه آزمایشی هنر، تعداد، شماره سؤالات و مدت پاسخگویی

ردیف	مواد امتحانی	تعداد سؤال	از شماره	تا شماره	مدت پاسخگویی
۱	زبان و ادبیات فارسی	۲۵	۱	۲۵	۱۸ دقیقه
۲	زبان عربی	۲۵	۲۶	۵۰	۲۰ دقیقه
۳	فرهنگ و معارف اسلامی	۲۵	۵۱	۷۵	۱۷ دقیقه
۴	زبان انگلیسی	۲۵	۷۶	۱۰۰	۲۰ دقیقه

حق چاپ، تکثیر و انتشار سؤالات به هر روش (الکترونیکی و ...) پس از برگزاری آزمون، برای تمامی اشخاص حقیقی و حقوقی تنها با مجوز این سازمان مجاز می‌باشد و با متغلفین برابر مقررات رفتار می‌شود.

۱- در کدام گزینه معنی بعضی واژگان نادرست است؟

- (۱) (کت: کتف)، (وجنات: رخسارها)، (ذرع: گز)
 (۲) (سهم: ترس)، (ادبار: پشت کردن)، (باره: اسب)
 (۳) (خسته: افکار)، (تقریر: بیان)، (مضرت: گزند رسیدن)
 (۴) (جرز: دیوار اتاق)، (بنان: انگستان)، (محظوظ: رودریاستی)

۲- معانی مقابل کدام واژه، همگی درست است؟

- (۱) سطوت: غلبه، برگزیده، حمیت
 (۲) قدوم: گام‌ها، آمدن، قدم نهادن
 (۳) مراوده: دوستی، معاشرت، رفت و آمد
 (۴) محاق: پوشیده شده، احاطه شده، گیرندگان حق

۳- «صبحگاه، آواز مهیب، جامه دراز که مرد و زن از رو پوشند، گورستان زردشتیان» به ترتیب، معانی کدام واژه‌هاست؟

- (۱) بام، هرا، درآعه، دخمه
 (۲) صباح، ارغند، کسوت، دخمه
 (۳) صباح، موحش، زی، مفاک
 (۴) پگاه، موحش، جبّه، حسیض

۴- در متن زیر، چند غلط املایی وجود دارد؟

«هرگاه در این مقامات فضایل عفو و احسان مقرر گشت، همت بر ملازمت آن سیرت مقصور شود و وجه صلاح و طریق صواب در آن مشتبه نگردد و آدمی از صحو و جرم و ذلت معصوم نتواند بود و اگر در مقابله این معانی و تدارک این ابواب غلو جایز شمرده شود، مضرت آن به مهمات سرایت کند.»

- (۱) یک (۲) دو (۳) سه (۴) چهار

۵- در کدام ابیات، غلط املایی وجود دارد؟

- الف- نسیم باد صبا چون ز بوستان آید
 ب- حیات چیست؟ بقایی فنا در او مضمّر
 ج- بر مرکب نشاط دل و نزهت و سرور
 د- این چه باد است که از سوی چمن می‌آید
 (۱) الف - ب (۲) الف - د (۳) ب - ج (۴) ج - د

۶- پدید آورندگان «هفت کشور، دوزخیان روی زمین، انگیزه نیکسون‌کشی» به ترتیب، خالق کدام آثارند؟

- (۱) راه آب نامه، انقلاب آفریقا، تو را می‌خوانم
 (۲) تلخ و شیرین، سال پنجم الجزایر، از یک انسان
 (۳) شورآباد، واپسین دم استعمار، در بیابان‌های تبعید
 (۴) قصه ما به سر رسید، خوشه‌های خشم، تو را می‌خوانم

۷- کدام عبارت، درباره «ویلیام شکسپیر» کاملاً درست است؟

- (۱) موضوع اغلب نمایشنامه‌های خود را از تاریخ روم باستان گرفته است.
 (۲) موضوع اشعارش، مدح و ستایش درباریان خصوصاً ملکه انگلیس است.
 (۳) مجموعه غزل‌هایش، «غزلواره» نام دارد و وی را پدر شعر مدرن اروپا می‌دانند.
 (۴) شاعر و نمایشنامه‌نویس رومانتیک انگلستان، نمایشنامه «هملت» یکی از آثار اوست.

۸- دکتر زرین کوب کدام اثر «آلفونس دوده» را ترجمه کرد و این ترجمه از چه زبانی به فارسی صورت گرفت؟

- (۱) آخرین درس، انگلیسی
 (۲) نامه‌های آسیاب من، انگلیسی
 (۳) نامه‌های آسیاب من، فرانسوی
 (۴) قصه‌های دوشنبه، فرانسوی

۹- آرایه‌های مقابل کدام بیت، هر دو درست است؟

- (۱) ای پسته تو خنده زده بر حدیث قند
 (۲) بوی بهبود ز اوضاع جهان می‌شنوم
 (۳) از کیمیای مهر تو زر گشت روی من
 (۴) صد جوی آب بستم از دیده بر کنار
- مشتاقم از برای خدا یک شکر بخند (تشبیه، استعاره)
 شادی آورد گل و باد صبا شاد آمد (حسن آمیزی، جناس تام)
 آری به یمن لطف شما خاک زر شود (ایهام تناسب، پارادوکس)
 بر بوی تخم مهر که در دل بکارمت (حسن تعلیل، اغراق)

۱۰- کدام بیت، دارای آرایه «تلمیح» است و بیشترین تشبیه را دارد؟

- (۱) نگاه‌دار گرت چون عقیق آبی هست
 (۲) غنچه چون عیسی به گفتار آمده است از مهد شاخ
 (۳) چون زلیخا مشربان ما را تلاش قرب نیست
 (۴) به جوی شیر چو فرهاد تیشه فرسودن
- که خضر بادیه عشق، آتشین جگر است
 گل چو مریم مهر خاموشی به لب بنهاده است
 دیده یعقوب ما را بوی پیراهن بس است
 یکی ز جمله بازیچه‌های طفلانه است

۱۱- ترتیب ابیات زیر به لحاظ داشتن آرایه‌های مجاز، تشبیه، تناقض و جناس، کدام است؟

- الف- گر دست دهد دولت آنم که سر خویش
 ب- من خود به چه ارزم که تمنای تو ورزم
 ج- بیداد تو عدل است و جفای تو کرامت
 د- شاید که به خون بر سر خاکم بنویسند
- در پای سمنند تو کنم نعل بهایی
 در حضرت سلطان که برد نام گدایی؟
 دشنام تو خوش‌تر که ز بیگانه دعایی
 این بود که با دوست به سر برد وقایی
- (۱) ج، الف، ب، د
 (۲) ج، د، الف، ب
 (۳) د، الف، ج، ب
 (۴) د، ب، الف، ج

۱۲- تعداد واژه‌های کدام عبارت، درست آمده است؟

- (۱) مادرش زنی کدبانو و شیرین زبان بود. (۶ واژه)
 (۲) من پنجاه و دو کتاب برایش خریده بودم. (۷ واژه)
 (۳) در این سال‌ها جلوه‌اش را از دست داده بود. (۷ واژه)
 (۴) میرزا از ابتدای صدارت وزیرالوزرا خوانده می‌شد. (۶ واژه)

۱۳- اجزای تشکیل‌دهنده کدام عبارت، در مقابل آن غلط آمده است؟

- (۱) نخست عشق را در خویشتن خویش بیابید. (سه جزئی گذرا به مفعول)
 (۲) بسیار عشق ورزیدن، یعنی برای ابد زیستن. (سه جزئی گذرا به مسند)
 (۳) او نباید به این راحتی از آن دیار دل بکند. (چهار جزئی گذرا به مفعول و متمم)
 (۴) این سعی بین «صفا» و «مروه» آدم را عجب کلافه می‌کند. (چهار جزئی گذرا به مفعول و مسند)

۱۴- در کدام گزینه با افزودن پسوند «ا» به بن مضارع آن‌ها، «صفت» ساخته می‌شود؟

- (۱) شنیدن، خواندن، رفتن
 (۲) کوشیدن، دانستن، خواستن
 (۳) بریدن، نشستن، آمدن
 (۴) رسیدن، خوابیدن، آسودن

۱۵- در همه ابیات «فعل اسنادی به قرینه معنوی» محذوف است، به جز:

- (۱) گوشم به راه تا که خبر می‌دهد ز دوست
 (۲) گران جان تر ز شبم نیست جان ناتوان من
 (۳) رسید ناله سعدی به هرکه در آفاق
 (۴) هرکه سودای تو دارد چه غم از هرکه جهانش
- صاحب خبر پیامد و من بی‌خبر شدم
 اگر می‌بود با من روی گرمی آفتابش را
 هم آتشی زده‌ای تا نفیر می‌آید
 نگران تو چه اندیشه و بیم از دگرانش

۱۶- کدام عبارت به ویرایش نیاز دارد؟

- (۱) کمال الملک، نقاشی‌های کم نظیری آفریده است.
- (۲) شاهنامه فردوسی، سند افتخار زبان و ادبیات فارسی است.
- (۳) از سوی نمایندگان مجلس، لایحه بودجه امسال به تصویب رسید.
- (۴) دانش‌پژوهان جوان در زمینه‌های گوناگون علمی، مدال‌های جهانی گرفته‌اند.

۱۷- بیت زیر با کدام بیت، تناسب مفهومی ندارد؟

- «سر آلب ارسلان دیدی ز رفعت رفته برگردون
(۱) چون مرغ بر این کنگره تا کی بتوان خواند
(۲) بس مالکان باغ که دوران روزگار
(۳) آن که زلفش همچو سنبل تاب در سر داشتی
(۴) گر بی‌تو بود جنت بر کنگره بنشینم

۱۸- رباعی زیر با کدام بیت، قرابت مفهومی دارد؟

- «آنان که محیط فضل و آداب شدند
ره زین شب تاریک نبردند بی‌رون
(۱) حدیث از مطرب و می‌گوی و راز دهر کم‌تر جوی
(۲) راز درون پرده ز رندان مست پرس
(۳) ز دست بخت گران خواب و کار بی‌سامان
(۴) راز حافظ بعد از این ناگفته ماند

۱۹- مفهوم کدام دو بیت با یکدیگر، تناسب دارد؟

- الف- کدام باد بهاری وزید در آفاق
ب- عزیز مصر به رغم برادران غیور
ج- ای گل که موج خنده‌ات از سرگذشته است
د- بهره صورت پرست از حسن معنی، حسرت است
(۱) الف - ب (۲) الف - ج
(۳) ب - د (۴) ج - د

۲۰- مفهوم مصراع: «گفتا ز که نالیم که از ماست که بر ماست» از همه ابیات دریافت می‌شود، به جز:

- (۱) از دست دیگران چه شکایت کند کسی
- (۲) دزد از جفای شحنه چه فریاد می‌کند
- (۳) دشمن به دشمن آن نپسندد که بی‌خرد
- (۴) گر هر دو دیده هیچ نبیند به اتفاق

۲۱- مفهوم کلی همه ابیات با یکدیگر متناسب هستند، به جز:

- (۱) بنیاد خاک بر سر آب است از این سبب
- (۲) نظر به روی ارادت مکن به صورت دنیا
- (۳) جهان بر آب نهاده است و زندگی بر باد
- (۴) آن که گویند که بر آب نهاده است جهان

به مرو آ تاکنون در گل تن آلب ارسلان بینی»
یک روز نگه کن که بر این کنگره خشتیم
کرده است خاکشان گل دیوارهای باغ
خاک تاریکش نه سر بگذاشت نه سنبل نه تاب
ور با تو بود دوزخ در سلسله آویزم

در جمع کمال شمع اصحاب شدند
گفتند فسانه‌ای و در خواب شدند»
که کس نگشود و نگشاید به حکمت این معما را
کاین حال نیست زاهد عالی مقام را
گرم بود گل‌های رازدار خود باشم
ای دریغا رازداران یباد یباد

که باز در عقبش نکبت خزانی نیست
ز قعر چاه بر آمد به اوج ماه رسید
آماده باش گریه تلخ گلاب را
تشنه دیدار گل را، تشنه تر سازد گلاب
(۳) ب - د (۴) ج - د

خالی نباشد از خللی یا تزلزلی
که التفات نکردند بر وی اهل معانی
بر آب و باد کجا باشد اعتماد نشست
مشنو ای خواجه که تا در تگری بر باد است

۲۲- بیت زیر، با کدام بیت ارتباط مفهومی دارد؟

- «روی کسی سرخ نشد بی‌مدد لعل لب
 (۱) مگر از جاذبه عشق به جایی برسم
 (۲) عنایتی که تو را بود اگر مبتل شد
 (۳) عشق غالب شد و از گوشه‌نشینان صلاح
 (۴) آتش روی تو زین گونه که در خلق گرفت

۲۳- زمینه حماسه در کدام بیت با «دریدم جگرگاه دیو سپید»، تناسب دارد؟

- (۱) ز دیبای پر مایه و پرنیان
 (۲) همه جامه تا پای بدرید پاک
 (۳) چنین سال سیصد همی رفت کار
 (۴) بسان پلنگ ژبان بُد به خوی

۲۴- مفهوم بیت زیر با کدام بیت، تناسب دارد؟

- «ناز پرورد تنغم نبرد راه به دوست
 (۱) هزار سال تنغم کنی بدان نرسد
 (۲) باغ فردوس میارای که ما رندان را
 (۳) مکن ملامت رندان و ذکر بدنامی
 (۴) گر من از خار بترسم نبرم دامن گل

۲۵- متن زیر با کدام بیت، قرابت مفهومی دارد؟

- «مگر نه راهنمای ما در شامگاهان با صدای دلکش، بیتی چند از غزل‌های شورانگیز تو را می‌خواند تا اختران آسمان را بیدار کند.»
 (۱) تیر عاشق کش ندانم بر دل حافظ که زد
 (۲) حافظ ببر تو گوی فصاحت که مدعی
 (۳) ز شوق روی تو حافظ نوشت حرفی چند
 (۴) غزل گفتمی و در سفتی بیا و خوش بخوان حافظ
- این قدر دانم که از شعر ترش خون می‌چکد
 هیچش هنر نبود و خبر نیز هم نداشت
 بخوان ز نظمش و در گوش کن چو مروارید
 که بر نظم تو افشانند فلک عقد ثریا را

■ ■ عین الأصخ و الأذق في الأجوبة للترجمة أو المفهوم أو التعريب (٢٦ - ٣٣)

٢٦- ﴿ اليوم أكملت لكم دينكم و أتممت عليكم نعمتي ﴾:

- (١) دینتان را امروز کامل گردانیده‌ام و نعمتان را برایتان به اتمام رسانده‌ام!
- (٢) امروز دینتان را برای شما کامل کردم و نعمت خود را بر شما تمام گردانیدم!
- (٣) امروز است که دین را برایتان به کمال رساندم و نعمتان را بر شما تمام کردم!
- (٤) دین را امروز برایتان به کمال رسانیدم و نعمت خویش را برایتان به اتمام رساندم!

٢٧- « يا إنسان؛ إن تهتمّ بالسزّ الغامض لحياتك، تتوصل إلى عجائب أخرى!»: ای انسان؛ اگر

- (١) به راز پیچیده زندگی‌ات توجه کنی، به عجایب دیگری دست می‌یابی!
- (٢) از مشکل راز زندگی‌ات آگاه شوی، رسیدنت به عجایب دیگر میسر می‌شود!
- (٣) راز پیچیده‌ای در زندگی‌ات هست، به آن اهتمام کن تا به عجایب دیگری برسی!
- (٤) مشکل راز زندگی‌ات را متوجه شوی، دست یافتن به عجایب دیگر آسان می‌شود!

٢٨- « أخرجت الأفكار التي كانت قد إختفت في سجن ذهني، و تنفست براحة مرة أخرى! »:

- (١) همه افکاری را که در گوشه ذهنم زندانی شده بود بیرون آوردم، و برای مرتبه دیگری نفس راحت کشیدم!
- (٢) افکاری را که در گوشه زندان ذهنم پنهان بود خارج کرده، برای یک مرتبه دیگر به راحتی نفس کشیدم!
- (٣) همه آن افکار را که در زندان ذهنی من زندانی بود بیرون کردم، و دوباره نفسی راحت کشیدم!
- (٤) افکاری را که در زندان ذهنم پنهان شده بود خارج کردم، و بار دیگر به راحتی نفس کشیدم!

٢٩- « هناك نوع من النمل لا يستطيع أن يقاوم أمام أربعين درجة من الحرارة إلا عشر دقائق! »:

- (١) نوعی مورچه وجود دارد که در برابر ٤٠ درجه حرارت فقط ١٠ دقیقه می‌تواند مقاومت کند!
- (٢) یک نوع مورچه وجود دارد که در برابر بیش از ٤٠ درجه حرارت تنها ١٠ دقیقه مقاومت می‌کند!
- (٣) نوعی از مورچه‌ها آنجا موجود است که در مقابل حرارت ٤٠ درجه‌ای بجز ١٠ دقیقه مقاومت نمی‌کند!
- (٤) یک نوع از مورچه‌ها هستند که نمی‌توانند در مقابل حرارت بیش از ٤٠ درجه بیشتر از ١٠ دقیقه مقاومت کنند!

٣٠- عین الخطأ:

(١) هؤلاء الأمهات يتحملن صعوبات شؤون المنزل بالرضا: این مادران با خشنودی سختیهای امور منزل را تحمل می‌کنند!

(٢) ذلك الشخص كاذب فلا ينجح في أموره المهمة أبداً: آن شخص دروغگو است از این رو هرگز در کارهای مهم خویش موفق نمی‌گردد!

(٣) أولئك طالبات مجتهدات و هن دؤویات في أعمالهن الدراسية: آن دانش آموزان تلاشگر هستند و آنان در کارهای درسی‌شان دارای پشتکارند!

(٤) هذه الأعمال الصعبة التي قد واجهتها في الحياة صارت سبب تقدّمي! : این کارهای مشکل که در زندگی با آنها مواجه شده‌ام سبب پیشرفت من گشته است!

٣١- « العالم بلا عمل كشجرة بلا ثمر! ». عین الأنسب للمفهوم:

(١) قيمة الإنسان ما يحسنه! (٢) و من طلب العلى سهر الليلي!

(٣) ثمرة العلم إخلاص العمل! (٤) أرفع العلم ما ظهر على الجوارح!

۳۲- « عاقلان کسانی هستند که خود را برای عبور از سختی و راحتی این دنیا آماده کرده‌اند! ». عین الصحیح:

- (۱) العقلاء هم الذين قد أعدوا أنفسهم للعبور من صعوبة هذه الدنيا و راحتها!
- (۲) العقلاء من يستعدون أنفسهم للعبور من الصعاب في هذه الدنيا و راحتها!
- (۳) إن العقلاء من يعدون أنفسهم للمرور من المصاعب و الراحة في هذه الدنيا!
- (۴) إن العقلاء هم الذين استعدوا أنفسهم للمرور من صعوبات و راحة هذه الدنيا!

۳۳- « بدین در هر فرصتی سختی را می‌بیند، اما خوش‌بین در هر سختی‌ای فرصت را می‌بیند! »:

- (۱) المتشائم يرى الصعوبة في كل فرصة، أما المتفائل فيرى الفرصة في كل صعوبة!
- (۲) يرى المتشائم صعوبة في كل الفرصة، فأما المتفائل فيرى فرصة في كل الصعوبة!
- (۳) المتشائم لا يجد صعوبة إلا في كل فرصة، و لا يجد المتفائل فرصة إلا في كل الصعوبة!
- (۴) لا يجد المتشائم الصعوبة إلا في كل فرصة، و لا يجد المتفائل الفرصة إلا في كل صعوبة!

■ ■ اقرأ النص التالي بدقة ثم أجب عن الأسئلة (۳۴ - ۴۲) بما يناسب النص:

كان الطيران أمل الكثيرين من الناس. فحين شاهدوا الطيور و هي تطير بعيداً في الفضاء كبر ذلك الحلم! و قد بدأت المحاولات الأولى بتقليد الطيور من جانب المشتاقين إلى ذلك!

فبعد قرون قام الإنسان بإنتاج طائرة باسم « الطائرة العمودية » تمتاز بمزايا، منها أن هبوطها و صعودها عمودي، كما أنها تطير أفقياً في كل الجهات. و الإنسان يستفيد منها في الحروب، كما يستفيد منها لنجاة المرضى و المضايين في السيل أو الحريق و ...

هذه الطائرة تستطيع الهبوط على قمة الجبل أو على سفينة في البحر أو على أرض الغابة و ... و مما نشاهد في هذه الطائرات وجود مظلة يستفيد منها الركاب (ج راكب) أو قائد الطائرة في وقت الحاجة! (المظلة: وسيلة للهبوط من داخل الطائرة، يقال لها: مظلة النجاة).

۳۴- متى اشتدت رؤيا الطيران في الإنسان؟

- (۱) حينما سافر بالطائرة العمودية في الفضاء!
- (۲) من زمن ولادته حين تولد و شاهد الطيور!
- (۳) حين رأى طيران الطيور في أعماق الفضاء!
- (۴) في وقت كان الطيران أمل الكثيرين من الناس!

۳۵- عین الصحیح:

- (۱) وسائل النقل الجوي جميعها بحاجة إلى أرض مسطحة موسعة للهبوط!
- (۲) قدرة محاكاة الإنسان تُسبب أن يصل إلى مناه في موضوع الطيران!
- (۳) لا يستفيد الإنسان من الطائرات إلا لينتقل من نقطة إلى أخرى!
- (۴) جميع الناس قد قصدوا أن يقلدوا الطيور، لكنهم انهزموا كلهم!

۳۶- عین ما ليس من صفات الطائرة العمودية:

- (۱) نقل الجرحى لمعالجتهم
- (۲) الطيران نحو الجهات الست!
- (۳) الهبوط على السفينة الحربية
- (۴) حمل السفن الحربية و نقلها!

۳۷- عین الخطأ للفرغ: تستخدم المظلة في الطائرة الحربية

- (۱) قرب سقوط الطائرة!
- (۲) لحمل المعدات الثقيلة!
- (۳) لانتقال المقاتلين!
- (۴) للهروب من الوقوع بيد العدو!

■ عَيْنُ الْخَطَأِ فِي التَّشْكِيلِ (٣٨ و ٣٩)

٣٨- « قَدْ بَدَأَتْ الْمَحَاوَلَاتُ الْأُولَى بِتَقْلِيدِ الطُّيُورِ مِنْ جَانِبِ الْمُشْتَاقِينَ إِلَى ذَلِكَ! »:

- (١) تَقْلِيدٌ - جَانِبٌ - ذَلِكَ
(٢) الْمُحَاوَلَاتُ - تَقْلِيدٌ - الطُّيُورُ
(٣) بَدَأَتْ - الْأُولَى - تَقْلِيدٌ
(٤) الْأُولَى - جَانِبٌ - الْمُشْتَاقِينَ

٣٩- « مِمَّا نَشَاهِدُ فِي هَذِهِ الطَّائِرَةِ وَجُودَ مِظْلَةٍ يَسْتَفِيدُ مِنْهَا الزَّكَابُ وَ قَائِدُ الطَّائِرَةِ! »:

- (١) مِمَّا - قَائِدٌ - الطَّائِرَةِ
(٢) نَشَاهِدُ - هَذِهِ - وَجُودٌ
(٣) يَسْتَفِيدُ - مِنْهَا - قَائِدٌ
(٤) وَجُودٌ - مِظْلَةٌ - يَسْتَفِيدُ

■ عَيْنُ الصَّحِيحِ فِي الْإِعْرَابِ وَ التَّحْلِيلِ الصَّرْفِيِّ (٤٠ - ٤٢)

٤٠- « بَدَأَتْ »:

- (١) فَعْلٌ مَاضٍ - لَازِمٌ - مَبْنِيٌّ لِمَعْلُومٍ - مَبْنِيٌّ / فَعْلٌ وَ فَاعِلُهُ ضَمِيرٌ « هِيَ » الْمُسْتَتِرُ
(٢) لِلغَائِبَةِ - مَجْرَدٌ ثَلَاثِيٌّ - لَازِمٌ - مَبْنِيٌّ لِمَعْلُومٍ / فَعْلٌ وَ فَاعِلُهُ « الْمَحَاوَلَاتُ » وَ الْجُمْلَةُ فَعْلِيَّةٌ
(٣) مَاضٍ - مَجْرَدٌ ثَلَاثِيٌّ - مَعْتَلٌ وَ نَاقِصٌ - مَتَعَدٌّ - مَبْنِيٌّ / فَاعِلُهُ الْإِسْمُ الظَّاهِرُ « الْمَحَاوَلَاتُ »
(٤) مَجْرَدٌ ثَلَاثِيٌّ - مَعْتَلٌ وَ نَاقِصٌ - مَتَعَدٌّ - مَبْنِيٌّ / فَاعِلُهُ ضَمِيرٌ « هِيَ » الْمُسْتَتِرُ، وَ الْجُمْلَةُ فَعْلِيَّةٌ
٤١- « نَشَاهِدُ »:

- (١) لِلْمَتَكَلِّمِ مَعَ الْغَيْرِ - مَعْتَلٌ وَ أَجُوفٌ - مَتَعَدٌّ - مَعْرَبٌ / فَعْلٌ مَرْفُوعٌ وَ فَاعِلُهُ الضَّمِيرُ الْمُسْتَتِرُ
(٢) مُضَارِعٌ - لِلْمَتَكَلِّمِ مَعَ الْغَيْرِ - مَزِيدٌ ثَلَاثِيٌّ / فَعْلٌ وَ مَعَ فَاعِلِهِ جُمْلَةٌ فَعْلِيَّةٌ وَ خَبَرٌ وَ مَرْفُوعٌ مَحَلًّا
(٣) فَعْلٌ مُضَارِعٌ - مَزِيدٌ ثَلَاثِيٌّ (مِنْ بَابِ مَفَاعِلَةٍ) / فَاعِلُهُ ضَمِيرٌ « نَحْنُ » الْمُسْتَتِرُ، وَ الْجُمْلَةُ فَعْلِيَّةٌ
(٤) مَزِيدٌ ثَلَاثِيٌّ (مِنْ بَابِ مَفَاعِلَةٍ) - صَحِيحٌ - لَازِمٌ - مَبْنِيٌّ لِمَعْلُومٍ - مَبْنِيٌّ / فَاعِلُهُ الضَّمِيرُ الْمُسْتَتِرُ
وَ الْجُمْلَةُ فَعْلِيَّةٌ
٤٢- « الْمَرَضِيُّ »:

- (١) مُشْتَقٌّ وَ اسْمٌ مَفْعُولٌ (مَصْدَرُهُ: مَرَضٌ) - مَعْرُوفٌ بِأَلٍ - مَعْرَبٌ / نَعْتٌ وَ مَجْرُورٌ بِالتَّبْعِيَّةِ
(٢) جَمْعٌ تَكْسِيرٌ (مَفْرَدُهُ: مَرِيضٌ، مَذْكَرٌ) - مُشْتَقٌّ (صِفَةٌ مُشَبَّهَةٌ) / مُضَافٌ إِلَيْهِ وَ مَجْرُورٌ تَقْدِيرًا
(٣) اسْمٌ - مُشْتَقٌّ وَ صِفَةٌ مُشَبَّهَةٌ (مَصْدَرُهُ: مَرَضٌ) - مَعْرَبٌ - مَقْصُورٌ / مُضَافٌ إِلَيْهِ وَ مَجْرُورٌ مَحَلًّا
(٤) جَمْعٌ مَكْسَرٌ (مَفْرَدُهُ: مَرِيضٌ، مَذْكَرٌ) - مُشْتَقٌّ - مَعْرُوفٌ بِأَلٍ - مَنْقُوصٌ / مَفْعُولٌ بِهِ وَ مَنْصُوبٌ تَقْدِيرًا

■ عَيْنُ الْمُنَاسِبِ لِلْجَوَابِ عَنِ الْأَسْئَلَةِ التَّالِيَةِ (٤٣ - ٥٠)

٤٣- عَيْنُ الْعِبَارَةِ الَّتِي فِيهَا اسْمٌ نَكْرَةٌ:

- (١) الَّذِينَ يَحَاوِلُونَ، يَصَلُّونَ إِلَى مَا فِي ذَهْنِهِمْ بِإِذْنِ اللَّهِ!
(٢) الْمُؤْمِنُونَ مَا دَامُوا عَلَى الصِّرَاطِ الْمُسْتَقِيمِ، لَا يَضَلُّونَ!
(٣) إِنَّ هَذَا غَيْرٌ صَحِيحٌ أَنْ لَا نَسْتَفِيدَ مِنَ النِّعَمِ الْإِلَهِيَّةِ!
(٤) رَضِيَ اللَّهُ عَنْكَ يَا ابْنَ أَبِي طَالِبٍ فِي مَا حَكَمْتَ بَيْنَنَا!

٤٤- عَيْنَ حرف العلة « الواو » محذوفاً:

- (١) أرح ربك في جميع أمور حياتك!
- (٢) إنه نفسك أولاً عن المنكر أيها الإنسان!
- (٣) إنس إحسانك و لا تنس تقصيرك!
- (٤) إرض عمن ظلمك، و توكل على الله يا أخي!

٤٥- عَيْنَ ما ليس فيه المبني للمجهول:

- (١) لا تعب أصعب من أن الإنسان يُترك وحيداً!
- (٢) جعلت للمؤمنين قلوب هي منشأ الإيمان بالله!
- (٣) عندما تعصف عاصفة الغضب تهدم أركان الفكر في الإنسان!
- (٤) يفكر المتلون أنه إن يتعب من الصباح حتى المساء يدخل الجنة!

٤٦- عَيْنَ المضارع المنصوب:

- (١) نجتمع حول الأستاذ لفهم موضوعات مهمة في حياتنا!
- (٢) اليوم لأذهب عند جدتي الحنون لعيادتها لأنها مريضة!
- (٣) يستفيد الشباب من نصائح الكبار لاكتساب التجارب القيمة!
- (٤) سخر الله الكائنات للإنسان في الطبيعة لينتفع بها في حياته!

٤٧- عَيْنَ الخبر ليس مقمماً:

- (١) ليس في حياة الظالمين ما يرضينا!
- (٢) ليست على المنضدة مجلة لأطالعتها!
- (٣) ليتني ما كنت عن عباداتي اليومية غافلة!
- (٤) تلوث آيات من القرآن تكون فيها موضوعات علمية!

٤٨- عَيْنَ كلمة « من » تختلف في الإعراب:

- (١) في كل ظلم نجد من لم يطلب حقه!
- (٢) كيف يفهم تعب الناس من يعيش في الراحة!
- (٣) يجتنب المعاصي من يطلب العلى و يحب نفسه!
- (٤) يسمع صوت الحق من الكائنات من يفتح أذن قلبه!

٤٩- عَيْنَ المفعول المطلق:

- (١) لماذا تنظر إليّ نظراً مملوءاً بالتعجب هكذا!
- (٢) سأعود عند أبي معتذراً، و أنا لم أعتذر منه حتى الآن!
- (٣) كنت خائفاً من حرارة الشمس الشديدة في هذا اليوم الحار!
- (٤) اليوم ولدت من جديد لما تعلمت منك درساً جديداً لن أنساه أبداً!

٥٠- عَيْنَ ما ليس فيه نعت:

- (١) شاهدت صديقتي في شارع كان قريباً من بيتنا!
- (٢) عليك أن تتناول أطعمة يحتاج إليها بدنك و روحك!
- (٣) شجعوا أولادكم على القيام بالأعمال الحسنة، فهذا خير لهم!
- (٤) صدمتني في طريق المدرسة سيارة و هي كانت لحمل المرضى!

۵۱- هدفداری خلقت آسمان و زمین برای چه کسانی نشانه‌ای روشن در شناخت خداوند است و کدام کلام امیرالمؤمنین (علیه السلام) با آیه شریفه ﴿إِنَّا كُلُّ شَيْءٍ خَلَقْنَاهُ بِقَدَرٍ﴾ هم مفهوم می‌باشد؟

(۱) مؤمنان - هر چیزی را مطابق برنامه‌ای دقیق به بهترین شکل طراحی کرد.

(۲) موحدان - هر چیزی را مطابق برنامه‌ای دقیق به بهترین شکل طراحی کرد.

(۳) مؤمنان - هر چیزی را در مسیر انجام وظیفه و دست‌یابی به هدف خاص آن هدایت کرد.

(۴) موحدان - هر چیزی را در مسیر انجام وظیفه و دست‌یابی به هدف خاص آن هدایت کرد.

۵۲- با دقت در آیه شریفه ﴿وَمِنْ آيَاتِهِ خَلْقُ السَّمَاوَاتِ وَالْأَرْضِ وَمَا بَثَّ فِيهِمَا مِنْ دَابَّةٍ وَهُوَ عَلَىٰ جَمْعِهِمْ إِذَا يَشَاءُ قَدِيرٌ﴾ کدام جلوه از خلقت خداوند مفهوم می‌گردد و کدام عبارت به معاد اشاره دارد؟

(۱) حکیمانه بودن - ﴿وَمَا بَثَّ فِيهِمَا مِنْ دَابَّةٍ﴾

(۲) جمع بودن موجودات - ﴿وَمَا بَثَّ فِيهِمَا مِنْ دَابَّةٍ﴾

(۳) حکیمانه بودن - ﴿وَهُوَ عَلَىٰ جَمْعِهِمْ إِذَا يَشَاءُ قَدِيرٌ﴾

(۴) جمع بودن موجودات - ﴿وَهُوَ عَلَىٰ جَمْعِهِمْ إِذَا يَشَاءُ قَدِيرٌ﴾

۵۳- با توجه به آیه شریفه ﴿وَلَقَدْ كَرَّمْنَا بَنِي آدَمَ...﴾ کرامتی که خداوند به انسان بخشیده و او را بر بسیاری از مخلوقات برتری داده، کدام مورد است؟

(۱) ما را صاحب اراده و اختیار آفریده و مسئول سرنوشت خویش قرار داده تا خود، راه را انتخاب کنیم.

(۲) به ما قوه و نیرویی عنایت کرده تا با آن بیندیشیم و راه درست زندگی را از راه‌های غلط، تشخیص دهیم.

(۳) خداوند راه رستگاری و راه شقاوت را به ما نشان داده تا خود، راه رستگاری را برگزینیم و از شقاوت دوری کنیم.

(۴) آن چه را که در آسمان و زمین است برای ما آفریده و توانایی بهره‌مندی از آن‌ها را، در وجود ما قرار داده است.

۵۴- تنظیم درست رابطه انسان با خود، دیگران، جهان خلقت و خداوند معلول چیست و چه ثمره‌ای دارد؟

(۱) شناخت سنت‌های الهی - هموار شدن راه رسیدن به کمال

(۲) آگاهی از قوانین هر جامعه - هموار شدن راه رسیدن به کمال

(۳) شناخت سنت‌های الهی - بهره‌مندی هر چه بیشتر از جهان و طبیعت

(۴) آگاهی از قوانین هر جامعه - بهره‌مندی هر چه بیشتر از جهان و طبیعت

۵۵- با توجه به آیات قرآن کریم، بیان روشن آیات الهی برای چه کسانی مفید خواهد بود و کدام دسته از فواحش تحریم شده است؟

(۱) ﴿لِقَوْمٍ يَعْلَمُونَ﴾ - ﴿يَعْمَلُ سُوءًا أَوْ يَظْلِمُ نَفْسَهُ﴾ (۲) ﴿أُولِي الْأَمْرِ مِنْكُمْ﴾ - ﴿يَعْمَلُ سُوءًا أَوْ يَظْلِمُ نَفْسَهُ﴾

(۳) ﴿أُولِي الْأَمْرِ مِنْكُمْ﴾ - ﴿مَا ظَهَرَ مِنْهَا وَمَا بَطَّنَ﴾ (۴) ﴿لِقَوْمٍ يَعْلَمُونَ﴾ - ﴿مَا ظَهَرَ مِنْهَا وَمَا بَطَّنَ﴾

۵۶- هدف از مسخر کردن جهان خلقت برای انسان چیست؟

(۱) ﴿يَقُولَ لَهُ كُنْ فَيَكُونُ﴾ (۲) ﴿وَلَعَلَّكُمْ تَشْكُرُونَ﴾

(۳) ﴿كُلٌّ فِي فَلَكٍ يَسْبَحُونَ﴾ (۴) ﴿لِتَجْرِيَ الْفُلُكُ فِيهِ بِأَمْرِهِ﴾

۵۷- علت بیان قرآنی ﴿وَلَا يَزَهُوْهُمُ قَتَرٌ وَلَا ذِلَّةٌ﴾ در کدام آیه شریفه، بیان شده است؟

(۱) ﴿أُولَئِكَ أَصْحَابُ النَّارِ هُمْ فِيهَا خَالِدُونَ﴾

(۲) ﴿وَلَقَدْ كَرَّمْنَا بَنِي آدَمَ وَحَمَلْنَاهُمْ فِي الْبَرِّ وَالْبَحْرِ﴾

(۳) ﴿وَالَّذِينَ كَسَبُوا السَّيِّئَاتِ جَزَاءُ سَيِّئَةٍ بِمِثْلِهَا وَتَرْهَقُهُمْ ذِلَّةٌ﴾

(۴) ﴿وَلِلَّهِ الْعِزَّةُ وَلِرَسُولِهِ وَلِلْمُؤْمِنِينَ وَلَكِنَّ الْمُنَافِقِينَ لَا يَعْلَمُونَ﴾

۵۸- کسی که گمان می‌کند سایر مخلوقات مستقل از خداوند می‌توانند در اداره امور جهان دخالت کنند، در عین اعتقاد به کدام مرتبه از توحید، گرفتار چه شرکی شده است؟

(۱) توحید در عبادت - شرک در ولایت

(۲) توحید در خالقیت - شرک در ربوبیت

(۳) توحید در عبادت - شرک در ربوبیت

(۴) توحید در خالقیت - شرک در ولایت

۵۹- با توجه به آیه شریفه «إِنْ أَرَادَنِيَ اللَّهُ بِضُرٍّ هَلْ هُنَّ كَاشِفَاتُ ضُرِّيهِ أَوْ أَرَادَنِي بِرَحْمَةٍ هَلْ هُنَّ مُمْسِكَاتُ رَحْمَتِي» دلیل دل‌بستگی و اعتماد به خدا، کدام است؟

(۱) در برابر اراده خدا تمام عوامل مؤثر، تأثیرگذاری خود را از دست می‌دهند.

(۲) خدای رحمان همه موجودات را آفرید و رحمتش را در همه جا و بی‌انتها گستراند.

(۳) حوادث جهان و از جمله کارهای انسان، تحت اراده خداوند و مظهري از قضا و قدر اوست.

(۴) اگر عشق و محبت انسان از امور محدود فراتر رود، دل به سرچشمه کمالات خواهد سپرد.

۶۰- برخی معتقدند قلب انسان با خدا باشد کافی است؛ اعمال ظاهری و ظاهر انسان مهم نیست و آنچه اهمیت دارد، درون و باطن انسان است. این مطلب چه نسبتی با کلام الهی دارد و آیه شریفه در این مورد چه می‌فرماید؟

(۱) ناسازگار - «لَا تَجِدُ قَوْمًا يُؤْمِنُونَ بِاللَّهِ وَالْيَوْمِ الْآخِرِ يُوَادُّونَ مَنْ حَادَّ اللَّهَ وَرَسُولَهُ»

(۲) سازگار - «لَا تَجِدُ قَوْمًا يُؤْمِنُونَ بِاللَّهِ وَالْيَوْمِ الْآخِرِ يُوَادُّونَ مَنْ حَادَّ اللَّهَ وَرَسُولَهُ»

(۳) ناسازگار - «قُلْ إِنْ كُنْتُمْ تُحِبُّونَ اللَّهَ فَاتَّبِعُونِي يُحْبِبْكُمُ اللَّهُ وَيَغْفِرْ لَكُمْ ذُنُوبَكُمْ»

(۴) سازگار - «قُلْ إِنْ كُنْتُمْ تُحِبُّونَ اللَّهَ فَاتَّبِعُونِي يُحْبِبْكُمُ اللَّهُ وَيَغْفِرْ لَكُمْ ذُنُوبَكُمْ»

۶۱- این فرموده امام معصوم علیه السلام که «... اگر جز این بود دشواری‌ها و مصیبت‌ها بر شما فرود می‌آمد» بیانگر انجام کدام وظیفه الهی توسط ایشان است و کدام مورد نمونه‌ای از آن را نشان می‌دهد؟

(۱) ولایت معنوی - حل بعضی از مشکلات علمی علما

(۲) مرجعیت علمی - حل بعضی از مشکلات علمی علما

(۳) ولایت معنوی - حضور در میان مردم و عبور از معابر

(۴) مرجعیت علمی - حضور در میان مردم و عبور از معابر

۶۲- چراغ هدایت مردم در تاریکی‌ها برای تشخیص مسیر صحیح، در کدام عبارت شریفه، معرفی شده است؟

(۱) «وَ الَّذِينَ آمَنُوا وَ اتَّبَعَتْهُمْ ذُرِّيَّتُهُمْ بِإِيمَانٍ أَلْحَقْنَا بِهِمْ ذُرِّيَّتَهُمْ...»

(۲) «لِلَّذِينَ أَحْسَنُوا الْحُسْنَىٰ وَ زِيَادَةٌ وَ لَا يَرْهَقُ وُجُوهَهُمْ قَتَرٌ وَ لَا ذِلَّةٌ...»

(۳) «قُلْ مَا أَسْأَلُكُمْ عَلَيْهِ مِنْ أَجْرٍ إِلَّا مَنْ شَاءَ أَنْ يَتَّخِذَ إِلَىٰ رَبِّهِ سَبِيلًا...»

(۴) «قُلْ لَا أَسْأَلُكُمْ عَلَيْهِ أَجْرًا إِلَّا الْمَوَدَّةَ فِي الْقُرْبَىٰ وَ مَنْ يَقْتَرِفْ حَسَنَةً...»

۶۳- معرفی وفادارترین فرد در عمل به پیمان با خدا و راسخ‌ترین انسان در انجام فرمان خداوند و صادق‌ترین شخص در داوری بین مردم توسط رسول گرامی اسلام صلی الله علیه و آله با کدام آیه شریفه هم‌زمان بود؟

(۱) «إِنَّمَا يُرِيدُ اللَّهُ لِيُذْهِبَ عَنْكُمُ الرِّجْسَ أَهْلَ الْبَيْتِ وَ يُطَهِّرَكُمْ تَطْهِيرًا»

(۲) «قُلْ مَا أَسْأَلُكُمْ عَلَيْهِ مِنْ أَجْرٍ إِلَّا مَنْ شَاءَ أَنْ يَتَّخِذَ إِلَىٰ رَبِّهِ سَبِيلًا»

(۳) «إِنَّ الَّذِينَ آمَنُوا وَ عَمِلُوا الصَّالِحَاتِ أُولَٰئِكَ هُمْ خَيْرُ الْبَرِيَّةِ»

(۴) «قُلْ مَا سَأَلْتُكُمْ مِنْ أَجْرٍ فَهُوَ لَكُمْ إِنْ أَجْرِيَ إِلَّا عَلَى اللَّهِ»

۶۴- وعده قطعی خداوند به اهل ایمان همراه با عمل صالح چیست؟

- (۱) «يَعْبُدُونَنِي لَا يُشْرِكُونَ بِي شَيْئاً»
- (۲) «وَنَجْعَلُهُمْ أُيْمَةً وَنَجْعَلُهُمُ الْوَارِثِينَ»
- (۳) «لِيُظْهِرَهُ عَلَى الدِّينِ كُلِّهِ وَ لَوْ كَرِهَ الْمُشْرِكُونَ»
- (۴) «لَيَسْتَخْلِفَنَّهُمْ فِي الْأَرْضِ كَمَا اسْتَخْلَفَ الَّذِينَ مِنْ قَبْلِهِمْ»

۶۵- قاعده فقهی «نفی سبیل» مرتبط با کدام کلام امام خمینی ره، در تبیین ضرورت حکومت اسلامی است؟

- (۱) به این دلیل که هر نظام سیاسی غیراسلامی، نظامی شرک‌آمیز است، موظفیم آثار شرک را از بین ببریم.
- (۲) اسلام به ما می‌گوید جامعه اسلامی با سایر جوامع چگونه روابطی باید برقرار نماید.
- (۳) اجرای احکام شرع مستلزم تشکیل حکومت است و بدون آن امکان‌پذیر نیست.
- (۴) مجموعه قانون برای اصلاح جامعه کافی نیست، بلکه به مجری احتیاج دارد.

۶۶- عامل تقویت و استحکام پایه‌های استقلال یک ملت چیست و ضعف یک کشور چه نتیجه‌ای در پی دارد؟

- (۱) پیشرفت علمی - انزوا در میان افکار عمومی جهان
- (۲) پیشرفت علمی - فقر اقتصادی و فرهنگی و دوری از تعقل
- (۳) تأکید بر محتوای عقلانی - انزوا در میان افکار عمومی جهان
- (۴) تأکید بر محتوای عقلانی - فقر اقتصادی و فرهنگی و دوری از تعقل

۶۷- «قوانین مورد نیاز جامعه دربارهٔ بانکداری» و «قواعدی که بر همه احکام و مقررات اسلامی تسلط دارند» به ترتیب مرتبط با کدام یک از

راه‌های پاسخ‌گویی به نیازهای زمانه است و عبارت شریف «مَا جَعَلَ عَلَيْكُمْ فِي الدِّينِ مِنْ حَرَجٍ» بیانگر کدام مورد می‌باشد؟

- (۱) توجه به نیازهای متغیر، در عین توجه به نیازهای ثابت - نیازمندی جامعه به قوانین ثابت - اول
- (۲) توجه به نیازهای متغیر، در عین توجه به نیازهای ثابت - وجود قوانین تنظیم‌کننده - دوم
- (۳) اختیارات حاکم و نظام اسلامی - نیازمندی جامعه به قوانین ثابت - دوم
- (۴) اختیارات حاکم و نظام اسلامی - وجود قوانین تنظیم‌کننده - اول

۶۸- کدام عبارت شریف، بیانگر این تفکر قوم حضرت صالح علیه السلام است که می‌گفتند: «وقتی سعادت دنیا جز سعادت دنیا وجود ندارد و او را نیز بر

شما هیچ فضیلتی نیست، پس پیروی کردن از او معنایی جز از دست دادن سعادت دنیا ندارد؟»

- (۱) «وَلَيْنَ أَطَعْتُمْ بَشَرًا مِثْلَكُمْ إِنَّكُمْ إِذَا لَخَاسِرُونَ»
- (۲) «أَيَعِدْكُمْ أَنْكُمْ إِذَا مِتُّمْ وَ كُنْتُمْ تُرَابًا وَ عِظَامًا أَنْكُمْ مُخْرَجُونَ»
- (۳) «هَيْهَاتَ هَيْهَاتَ لِمَا تُوعَدُونَ وَ قَالُوا إِن هِيَ إِلَّا حَيَاتُنَا الدُّنْيَا وَ مَا نَحْنُ بِمَبْعُوثِينَ»
- (۴) «وَ قَالَ الْمَلَأُ مِنْ قَوْمِهِ الَّذِينَ كَفَرُوا وَ كَذَّبُوا بِلِقَاءِ الْآخِرَةِ وَ اتْرَفْنَاهُمْ فِي الْحَيَاةِ الدُّنْيَا»

۶۹- چرا کافران بعد از مرگ علاقمند به بازگشت هستند و علت آن چیست؟

- (۱) «لَعَلِّي أَعْمَلُ صَالِحاً فِيمَا تَرَكْتُ» - جزای اعمال خود را می‌بینند و دچار شدیدترین عذاب می‌شوند.
- (۲) «قَالُوا كُنَّا مُسْتَضْعَفِينَ فِي الْأَرْضِ» - جزای اعمال خود را می‌بینند و دچار شدیدترین عذاب می‌شوند.
- (۳) «قَالُوا كُنَّا مُسْتَضْعَفِينَ فِي الْأَرْضِ» - اموری را درک و مشاهده می‌کنند که درک آن‌ها در دنیا ممکن نبود.
- (۴) «لَعَلِّي أَعْمَلُ صَالِحاً فِيمَا تَرَكْتُ» - اموری را درک و مشاهده می‌کنند که درک آن‌ها در دنیا ممکن نبود.

۷۰- کدام عبارت شریفه، بیانگر اوضاع و احوال زمین در آستانه برپایی قیامت است؟

(۱) «وَأَشْرَقَتِ الْأَرْضُ بِنُورِ رَبِّهَا»

(۲) «فَصَبَقَ مَنْ فِي السَّمَاوَاتِ وَمَنْ فِي الْأَرْضِ»

(۳) «وَوَالَقْتُ مَا فِيهَا وَتَخَلَّتْ وَ أَدْنَتْ لِرَبِّهَا وَ حَقَّتْ»

(۴) «مِنْهَا خَلَقْنَاكُمْ وَ فِيهَا نُعِيدُكُمْ وَ مِنْهَا نُخْرِجُكُمْ تَارَةً أُخْرَى»

۷۱- با توجه به آیات قرآن کریم، توحید عبادی چه ثمره‌ای خواهد داشت؟

(۱) رسیدن به درجات مختلف ایمان

(۲) باز داشتن از بدی و زشت کاری

(۳) آشنایی با مراتب مختلف توحید

(۴) عبودیت بنده نسبت به خداوند متعال

۷۲- با توجه به آیه شریفه «وَالْمُؤْمِنُونَ وَالْمُؤْمِنَاتُ بَعْضُهُمْ أَوْلِيَاءُ بَعْضٍ» صفت مؤمنان و تپلور ولایت آنان نسبت به یکدیگر، در گرو چیست؟

(۱) «وَلَتَكُنَّ مِنْكُمْ أُمَّةٌ يَدْعُونَ إِلَى الْخَيْرِ...»

(۲) «كُنْتُمْ خَيْرَ أُمَّةٍ أُخْرِجَتْ لِلنَّاسِ...»

(۳) «يَأْمُرُونَ بِالْمَعْرُوفِ وَ يَنْهَوْنَ عَنِ الْمُنْكَرِ...»

(۴) «إِذْ كُنْتُمْ أَعْدَاءً فَأَلَّفَ بَيْنَ قُلُوبِكُمْ...»

۷۳- دستور خداوند به مؤمنین، پس از اخلاص در بندگی چیست و برای تکمیل این دستور چگونه باید به درگاه الهی دعا نمود؟

(۱) «وَ أَقِمِ الصَّلَاةَ» - «رَبِّ اجْعَلْنِي مُقِيمَ الصَّلَاةِ»

(۲) «وَ بِالْوَالِدَيْنِ إِحْسَانًا» - «رَبِّ اجْعَلْنِي مُقِيمَ الصَّلَاةِ»

(۳) «وَ أَقِمِ الصَّلَاةَ» - «رَبِّ ارْحَمْهُمَا كَمَا رَبَّيَانِي صَغِيرًا»

(۴) «وَ بِالْوَالِدَيْنِ إِحْسَانًا» - «رَبِّ ارْحَمْهُمَا كَمَا رَبَّيَانِي صَغِيرًا»

۷۴- با توجه به آیات قرآن کریم، فراهم شدن امکان دستیابی به تقوای الهی، ثمره عمل به کدام دستور می‌باشد؟

(۱) «كُتِبَ عَلَيْكُمُ الصِّيَامُ كَمَا كُتِبَ عَلَى الَّذِينَ مِنْ قَبْلِكُمْ»

(۲) «اسْتَعِينُوا بِالصَّبْرِ وَ الصَّلَاةِ إِنَّ اللَّهَ مَعَ الصَّابِرِينَ»

(۳) «اتْلُ مَا أُوحِيَ إِلَيْكَ مِنَ الْكِتَابِ وَ أَقِمِ الصَّلَاةَ»

(۴) «أَجِيبْ دَعْوَةَ الدَّاعِ إِذَا دَعَا فَلْيَسْتَجِيبُوا لِي»

۷۵- در چه صورتی به طلا و نقره خانم‌ها به ترتیب خمس و زکات تعلق می‌گیرد؟

(۱) از درآمدهای خود به دست آورده باشد و زیورآلات باشد - به صورت سکه‌ای باشد که معامله با آن رواج دارد.

(۲) از درآمدهای خود به دست آورده باشد و زیورآلات باشد - به عنوان زیورآلات استفاده شود و به حد نصاب برسد.

(۳) بیش از مقدار مصرفی متداول باشد و جنبه ذخیره به خود بگیرد - به صورت سکه‌ای باشد که معامله با آن رواج دارد.

(۴) بیش از مقدار مصرفی متداول باشد و جنبه ذخیره به خود بگیرد - به عنوان زیورآلات استفاده شود و به حد نصاب برسد.

Part A: Grammar and Vocabulary

Directions: Questions 76-87 are incomplete sentences. Beneath each sentence you will see four words or phrases, marked (1), (2), (3), and (4). Choose the one word or phrase that best completes the sentence. Then mark your answer sheet.

- 76- The manager carefully read the file ----- to the email but was unable to understand what it all meant.
 1) attached 2) attaching 3) was attaching 4) which attached
- 77- I really liked that ----- ball my uncle gave me on my birthday.
 1) blue, big, plastic, beautiful 2) beautiful, big, blue, plastic
 3) beautiful, plastic, big, blue 4) big, blue, beautiful, plastic
- 78- We left a message with his neighbor ----- know we'd called.
 1) so as to 2) since he 3) in order to 4) so that he would
- 79- Imagine ----- next to an ocean where there are a lot of trees! Wouldn't that be wonderful?
 1) living 2) to live 3) that live 4) yourself to live
- 80- His ----- age was 45, not 40 as he had stated on his form.
 1) basic 2) actual 3) physical 4) previous
- 81- Scientists have expressed ----- about the killing of endangered species in parts of Africa.
 1) emergency 2) movement 3) concern 4) warning
- 82- He behaved badly in school; he did whatever he could to find a chance to ----- his sister; he also behaved impolitely when they had guests and was sent to his room.
 1) suffer 2) prevent 3) encourage 4) embarrass
- 83- One of the club members raised a question but it was not taken ----- because everyone agreed that it was totally irrelevant to the subject under discussion.
 1) surely 2) suitably 3) seriously 4) necessarily
- 84- The author examines each ----- of Roman society, and only then attempts to summarize the complex whole.
 1) norm 2) cause 3) object 4) aspect
- 85- Therefore, if you desire love, try to ----- that the only way to get love is by giving love, that the more you give, the more you get.
 1) realize 2) inform 3) arrange 4) speculate
- 86- You have really made a terrible mistake; I insist that you take ----- action to put this right.
 1) deep 2) entire 3) previous 4) immediate
- 87- The Noble Prize was the first benefit of the researcher's years of scientific -----.
 1) event 2) endeavor 3) respect 4) mystery

Part B: Cloze Test

Directions: Questions 88-92 are related to the following passage. Read the passage and decide which choice (1), (2), (3), or (4) best fits each space. Then mark your answer sheet.

As the populations of European towns and cities in Medieval times (the years between 476 AD and about 1500 AD) increased, health conditions worsened, (88) ----- to a great number of health (89) ----- . Medical knowledge was limited and despite the efforts of medical practitioners and public and religious institutions to (90) ----- regulations, medieval Europe did not have an adequate health care system. Antibiotics (91) ----- until the 1800s, and (92) ----- to cure diseases without them.

- 88- 1) it led 2) to lead 3) leading 4) by leading
 89- 1) fields 2) problems 3) experts 4) functions
 90- 1) join 2) expect 3) introduce 4) communicate
 91- 1) weren't invented 2) had not invented
 3) have not been invented 4) weren't going to be invented
 92- 1) impossible almost 2) it was almost impossible
 3) to be almost impossible 4) was impossible almost

Part C: Reading Comprehension

Directions: In this part of the test, you will read two passages. Each passage is followed by four questions. Answer the questions by choosing the best choice (1), (2), (3), or (4). Then mark your answer sheet.

Passage 1:

Outdoor cats are active both day and night, although they tend to be slightly more active at night. The timing of cats' activity is quite flexible and varied, which means house cats may be more active in the morning and evening, as a response to greater human activity at these times. Although they spend the majority of their time in the vicinity of their home, house cats can range many hundreds of meters from this central point, and are known to establish territories that vary considerably in size, in one study ranging from 7 to 28 hectares (17–69 acres).

Cats save energy by sleeping more than most animals, especially as they grow older. The daily duration of sleep varies, usually between 12 and 16 hours, with 13 and 14 being the average. Some cats can sleep as much as 20 hours. The term "cat nap" for a short rest refers to the cat's tendency to fall asleep (lightly) for a brief period. While asleep, cats experience short periods of rapid eye movement sleep often accompanied by muscle twitches, which suggests they are dreaming.

- 93- According to the passage, cats are generally a bit more active -----,
 1) when they are taken out of their home 2) based on how flexible they are
 3) in the morning and evening 4) during the night
- 94- The author refers to house cats (line 3) in paragraph 1 mainly in order to -----,
 1) illustrate the fact that the timing of cats' activity is quite flexible and varied
 2) emphasize the difference in activity time between outdoor cats and house cats
 3) provide evidence in support of the statement that not all cats tend to be more active at night
 4) show that cats living among human beings are likely to be more active than those that live alone
- 95- Which of the following is TRUE, according to paragraph 2?
 1) Cats' daily duration of sleep is not yet determined.
 2) There are few cats that tend to sleep 12 hours a day.
 3) Not all individual cats sleep a fixed number of hours daily.
 4) The term "cat nap" relates to how fast cats fall asleep in daytime.

- 96- The word "which" in paragraph 2 refers to -----.
- 1) muscle twitches
 - 2) the fact that cats may dream while they are asleep
 - 3) the reflection of cats' daily experience in their short periods of sleep
 - 4) cats' experiencing short periods of rapid eye movement sleep often accompanied by muscle twitches

Passage 2:

Heart disease is Western society's number-one killer. It accounts for one-third of deaths in America and for well over half the deaths among middle-aged men. Heart disease was relatively rare in America at the start of the 20th century, but it has risen greatly since then, with a slight downturn since 1960. Heart disease is often viewed as a disease of modern living, spurred on by the habits and the stress of industrialized society. Evidence for this idea comes from the fact that non-Western societies have relatively low rates of heart disease. And there is a higher rate of heart disease among immigrants to America, such as Japanese-Americans and Chinese-Americans, than among those who remain in their native country, suggesting that something about the Western environment promotes the development of the disease.

Heart disease usually involves the formation of a fatty substance called plaque in the walls of the coronary arteries that are arteries supplying blood to the heart. If the arteries become narrowed enough or blocked, the person may suffer a heart attack (death of a region of heart muscle tissue). Among the many factors that have been found to be related to the risk of developing heart disease are high blood pressure (or hypertension), a history of heart disease among one's close relatives (indicating a possible genetic predisposition to the disease), cigarette smoking, being relatively overweight, and a high level of a fatty substance called cholesterol in the blood.

- 97- According to the passage, when did heart disease begin to rise?
- 1) A few years before 1960
 - 2) After the 20th century began
 - 3) When people began to leave their home countries
 - 4) When the number of middle-aged people increased
- 98- What does the writer mean by "this idea" in paragraph 1?
- 1) The fact that heart disease is number-one killer in America
 - 2) The fact that non-Americans have a low rate of heart disease
 - 3) The fact that a rise in heart disease is a product of modern life
 - 4) The fact that it is stressful to make a society a very industrialized one
- 99- Which of the following is TRUE about "those who remain in their native country," (paragraph 1)?
- 1) They are those people in non-Western countries who do not leave their country.
 - 2) They are more likely to have heart disease because they do not have a healthy lifestyle.
 - 3) They are those Japanese-Americans and Chinese-Americans who go back to their native countries.
 - 4) They are those people from non-Western countries who seem to have a family record of heart disease.
- 100- Which of the following is NOT defined in the passage?
- 1) plaque (paragraph 2)
 - 2) coronary arteries (paragraph 2)
 - 3) heart attack (paragraph 2)
 - 4) close relatives (paragraph 2)

کد کنترل

420

A



420A

نام:

نام خانوادگی:

شماره داوطلبی:

محل امضا:



«گر دانشگاه اصلاح شود مملکت اصلاح می شود.»

امام خمینی (ره)

جمهوری اسلامی ایران

وزارت علوم، تحقیقات و فناوری

سازمان سنجش آموزش کشور

دفترچه شماره ۲

عصر پنجشنبه

۹۶/۴/۱۵

آزمون سراسری ورودی دانشگاه‌های کشور - سال ۱۳۹۶

آزمون اختصاصی
گروه آزمایشی هنر

مدت پاسخگویی: ۱۶۵ دقیقه

تعداد سؤال: ۱۶۰

عنوان مواد امتحانی آزمون اختصاصی گروه آزمایشی هنر، تعداد، شماره سؤالات و مدت پاسخگویی

ردیف	مواد امتحانی	تعداد سؤال	از شماره	تا شماره	مدت پاسخگویی
۱	درک عمومی هنر	۳۰	۱۰۱	۱۳۰	۲۵ دقیقه
۲	درک عمومی ریاضی - فیزیک	۳۰	۱۳۱	۱۶۰	۴۰ دقیقه
۳	ترسیم فنی	۲۰	۱۶۱	۱۸۰	۲۶ دقیقه
۴	خلاقیت تصویری و تجسمی	۲۰	۱۸۱	۲۰۰	۲۴ دقیقه
۵	خلاقیت نمایشی	۲۰	۲۰۱	۲۲۰	۱۳ دقیقه
۶	خلاقیت موسیقی	۲۰	۲۲۱	۲۴۰	۲۰ دقیقه
۷	خواص مواد	۲۰	۲۴۱	۲۶۰	۱۷ دقیقه

حق چاپ، تکثیر و انتشار سؤالات به هر روش (الکترونیکی و ...) پس از برگزاری آزمون، برای تمامی اشخاص حقیقی و حقوقی تنها با مجوز این سازمان مجاز می‌باشد و یا متخلفین برابر مقررات رفتار می‌شود.

۱۰۱- کهن‌ترین نمونه تجسم طبیعت ساکن (بی‌جان) از کدام تمدن به‌دست آمده است؟

- (۱) روم - نقاشی دیواری خانه‌های پمپئی
 (۲) مصر - دیوارنگاری مقابر
 (۳) هند - مهرهای سنگ صابون موهن‌جودارو
 (۴) بین‌النهرین - حجاری‌های آشور

۱۰۲- کدام گزینه به برخی از ویژگی‌های خط رقاع اشاره می‌کند؟

- (۱) ایجاد وحدت به رغم وجود فواصل نامنظم
 (۲) تداخل و تودرتو نوشتن حروف و کلمات
 (۳) گردش آزاد قلم و حلقه‌های باز و تو خالی
 (۴) ترکیب منسجم با خطوط عمودی کوتاه

۱۰۳- کدام ویژگی تصویر روبه‌رو، آن را از سایر نقش‌برجسته‌های ساسانی متمایز می‌سازد؟



- (۱) تأثیر از هنر اشکانی
 (۲) ایجاد ریتم و حرکت
 (۳) تجسم حیوانات غیرمترعارف
 (۴) تعامل روایت‌گری و عظمت‌نمایی

۱۰۴- کدام مورد به برخی از عناصر پوشاک مردان کرد ساکن در غرب ایران، اشاره می‌کند؟

- (۱) گیوه کلاش - پستک - کلاه پوستی
 (۲) شلوار جافی - پیراهن سرانی - شولا
 (۳) کت دوجیب - شب‌کلاه - شال کمربیج
 (۴) شلوار گشاد و پفدار - پاتاه - چوغا

۱۰۵- برای زیبایی بیشتر کدام بنای مجرد اسلامی با نقشه گرد، بدنه با ترکیب پاییل، آجرکاری شده است؟

- (۱) گنبد قابوس - گلستان (۲) گنبد سلطانیه - زنجان (۳) برج لاجیم - مازندران (۴) برج خرقان - قزوین

۱۰۶- در عرصه موسیقی نواحی ایران، کدام‌یک به جهت اندازه، بلندترین ساز هوا صدا است؟

- (۱) کرنا - گیلان (۲) قره‌نی - مازندران (۳) سرنا - شرق خراسان (۴) بالابان - آذربایجان شرقی

۱۰۷- کدام میراث تاریخی، شاخص سفالینه‌های چراغعلی‌تپه در اوایل هزاره اول پیش از میلاد، محسوب می‌شود؟

- (۱) جام‌های شاخی بزرگ با دهانه گشاد و رنگ قهوه‌ای تیره
 (۲) ظروف منقاری (ناودانی) با نقش‌پردازی قرمز روی زمینه کرم
 (۳) ابریق‌های جانوری به رنگ خاکستری و به شکل گاو نر کوهان‌دار
 (۴) تکوک‌های نخودی‌رنگ موسوم به کبوتری، با تصاویر ردیفی از پرندگان

۱۰۸- استفاده از کاردک برای رنگ‌گذاری در نقاشی را برای اولین بار، هنرمند شاخص کدام مکتب به‌کار گرفت؟

- (۱) فوویسم (۲) رئالیسم (۳) امپرسیونیسم (۴) آبستره اکسپرسیونیسم

۱۰۹- کدام نقش در کاشی‌های زندیه، متأثر از نگارگری است؟

- (۱) ماه و طاووس (۲) شیر و خورشید
 (۳) شکوفه‌های انار و پروانه‌ها (۴) گل‌های زنبق و پرندگان

- ۱۱۰- کدام خاصیت بین نقش برجسته‌های کاخ پارسه در فارس و تصویرسازی پرچم اور در بین‌النهرین، مشترک است؟
 (۱) تجسم توالی صحنه‌های یک واقعه با زاویه دید روبه‌رو
 (۲) به حضور رسیدن و تقدیم هدایای اقوام تابعه به فرمانروا
 (۳) تعلق خاطر به دنیای پس از مرگ با تأکید بر شرح مقامی
 (۴) به رسمیت شناختن مراسم آیینی به شیوه انتزاع تصویری
- ۱۱۱- مقارن با کدام تحول در نقاشی چین، شهر ممنوعه «بی‌جینگ» ساخته شد؟
 (۱) حذف فضاهای مه‌آلود
 (۲) وضع اصول شش‌گانه نقاشی
 (۳) منظره‌نگاری آبی و سبز
 (۴) دیوارنگاری غار معابد بودایی
- ۱۱۲- در آرایه‌بندی کلیساهای قرون وسطی، کدام‌یک از تحولات هنری در دوره گوتیک پیشرفته اتفاق افتاد؟
 (۱) طبیعت‌پردازی و ایجاد پویایی در تندیس‌های زن‌پیکر
 (۲) تجسم چهره قدیسین با مشخصه انسان‌های اروپای غربی
 (۳) خروج کامل هنر پیکره‌سازی از فضای داخلی و پیوند با معابر بیرونی
 (۴) جایگزینی سردیس‌های بزرگ به جای پیکره‌نمایی ایستای سبک درباری
- ۱۱۳- در آثار کدام هنرمند، موقعیت انسان و حالات ذهنی او، با واقعیت تمام در برابر مخاطب به تصویر در می‌آید؟
 (۱) ماکس بکمان
 (۲) اندی وار هول
 (۳) رنه ماگريت
 (۴) فرناند لژه
- ۱۱۴- در نقوش برجسته یونانی عصر کلاسیک، تجسم چین و چروک لباس پیکره‌ها با کدام هدف صورت می‌پذیرد؟
 (۱) بداهه‌پردازی و عینیت‌بخشی به جلوه‌های طبیعی
 (۲) بزرگ‌نمایی اندام انسانی جهت ایجاد کیفیت آرمانی
 (۳) ریزبینی در نمایش حالات روحی و جسمانی اسطوره‌ها
 (۴) نمایش عمق و آمیختگی فضا جهت برقراری تعادل بصری
- ۱۱۵- کدام شیوه ساختمان‌سازی ماد، اساس معماری سنتی ایران گردید؟
 (۱) حیاط‌های باز مرکزی
 (۲) عمارت‌های صفه‌ای گنبددار
 (۳) نقشه چلیپایی در خانه‌سازی
 (۴) تالارهای مسقف ستون‌دار
- ۱۱۶- مشخصه بارز پوستره‌های «تولوز لوترک» کدام است؟
 (۱) خصلت نمادین، متأثر از شیوه‌های تزئینی هنر آسیای غربی
 (۲) زبان گویا و موجز در طراحی به‌منظور صراحت در انتقال پیام
 (۳) سترگ‌نمایی شکل‌های اکسپرسیو از طریق سایه‌روشن‌کاری دقیق
 (۴) کاربست رنگ‌های خالص در قالب تصاویر کاریکاتورگونه شاد و سرزنده
- ۱۱۷- کدام فیلم مستند، روند خلق آثار گروهی از هنرمندان مدرن ایران، همچون مرتضی ممیز را نمایش می‌دهد؟
 (۱) ریتم - منوچهر طبیب
 (۲) شرح حال - خسرو سینایی
 (۳) چشم‌انداز - ابراهیم گلستان
 (۴) شکفته‌ها - خسرو هریتاش

- ۱۱۸- کدام موارد، به اصلی‌ترین ویژگی‌های نگارگری «محمدی» اشاره دارد؟
 (۱) تأکید بر طراحی خطی - زمینه‌سازی شکل‌گیری مکتب اصفهان
 (۲) گل و بوته‌سازی در مکتب شیراز - تسلط کامل بر شگردهای طبیعت‌پردازی
 (۳) تک‌چهره‌سازی و پیکره‌نگاری با قلم‌گیری تکرنگ - تداوم‌بخشی به سنت مکتب جلاپری
 (۴) تجسم صحنه‌های بزم و رزم به تقلید از مکتب هرات - استفاده از رنگ‌های غیرطبیعی و نمادین
- ۱۱۹- کدام‌یک از انواع پارچه‌های سنتی به روش پودگذاری مضاعف، بافته می‌شود؟
 (۱) موج (۲) دارایی (۳) باشلق (۴) چادرشب
- ۱۲۰- کدام گزینه، به ویژگی‌های اصلی سبک «ادوارد هوپر»، نقاش آمریکایی اشاره دارد؟
 (۱) تحریف جزئیات با کژنمایی افراطی و گروتسک‌وار
 (۲) بهره‌گیری از فتوکلاژ با تعهد به رویکردهای هنر پاپ
 (۳) استفاده از شکل‌های صریح با تباین شدید نور و سایه
 (۴) تصویرسازی داستانی با موضوعات غیرواقعی و رویاگونه
- ۱۲۱- کدام گزینه، به ویژگی‌های شاخص ظروف سفالین گمبرون اشاره می‌کند؟
 (۱) سفید، متراکم و نیمه شفاف
 (۲) شفاف، منقوش به رنگ آبی کبالت
 (۳) رنگین، با جلای فلزی و براق
 (۴) سبز خاکستری، ناشی از محیط احیاء کوره
- ۱۲۲- کدام مورد در تندیس‌های سبک نهایی «باربارا هپورت» به چشم می‌خورد؟
 (۱) کمال‌طلبی بت‌گونه با رعایت طبیعت‌گرایی، عینیت می‌یابد.
 (۲) کیفیت مواد در خدمت فرم و فضای انتزاعی به‌کار می‌رود.
 (۳) حجم‌های توپر و توخالی به ایجاد هنر حرکتی می‌انجامد.
 (۴) پرداخت کاری ظریف باعث بازنمایی جزئیات دقیق می‌شود.
- ۱۲۳- کدام ویژگی، درباره شیوه هنری نقاش ژاپنی، «میاموتو موساشی» صادق است؟
 (۱) تأکید بر قلم‌گیری سریع و نازک و تجسم فضا از دید بالا
 (۲) حفظ تأثیر ضربه‌های قلم‌مو با نگرش طراحی برای طراحی
 (۳) نمایش ریزه‌کاری‌های دقیق مناظر طبیعی با رنگ‌های آب‌مرکبی
 (۴) طراحی آزاد و فی‌البداهه موضوعات روزمره با رنگ‌های تیره و مات
- ۱۲۴- کدام مورد، از ویژگی شاخص کلیساهای باروک آلمان است؟
 (۱) استخوان‌بندی سنگین در فضاهای بسته و باریک (۲) استفاده از شیشه‌های منقوش در نورگیرها
 (۳) سطوح منحنی با آرایه‌های تزئینی سفید (۴) ستون‌های بلند و متقارن دوتایی
- ۱۲۵- تصاویر غارنگاری‌های منطقه میرملاس در لرستان، چگونه است؟
 (۱) بزرگ‌نمایی حیوانات با ترکیب رنگ‌های زرد، اخراپی و سیاه
 (۲) انتقال ماده رنگین به دیوار در قالب طرح‌های مثبت و کوچک
 (۳) نقوش ساده و استلیزه شده به صورت چاپی و پاشیدن رنگ به محیط شکل
 (۴) استفاده از فرورفتگی و برجستگی دیوار برای واقع‌نمایی صحنه رزم و شکار

۱۲۶- «مناندر» به جهت کدام دستاورد در خلق کم‌دی نو، مورد ستایش قرار گرفت؟

(۱) به‌کارگیری زبان محاوره‌ای

(۲) تحلیل مسائل سیاسی و اجتماعی

(۳) ایجاد حس همدردی با شخصیت‌های نمایشی

(۴) برقراری تناسب میان هم‌سرایی و حوادث داستانی

۱۲۷- در فیلم فروشنده اثر «اصغر فرهادی» کدام مضمون در پیرنگ فیلم به تدریج مهم و مهم‌تر می‌شود؟

(۱) بخشش

(۲) ترحم

(۳) انتقام

(۴) قضاوت

۱۲۸- کدام مورد، در جهت بهبود کالوتایپ پدید آمد؟

(۱) داگروتیپ با سهولت تکثیر نسخه‌های متعدد

(۲) کاغذ موم‌اندود به هدف ایجاد ته‌مایه‌های رنگی گرم

(۳) کلودیون مرطوب با کاهش زمان نوردهی

(۴) صفحه خشک ژلاتینی با افزایش وضوح تصویر منفی

۱۲۹- ویژگی عمده نقاشی‌های سبک نهایی «حسین کاظمی» کدام است؟

(۱) طبیعت‌گرایی با استفاده از مواد و مصالح نامتعارف

(۲) کاربست مبالغه‌آمیز اسلوب کوبیسم در ابعاد بزرگ

(۳) بدوی‌مآبی در پاسداشت سنت‌های تصویری قدیم ایران

(۴) ارائه ترکیب‌های جدید با تلفیق بینش شرقی و مدرنیسم

۱۳۰- شهرت «کریستو» در تاریخ هنر، مدیون کدام مورد است؟

(۱) لفاف کردن بناهای عمومی و استتار مناظر طبیعی

(۲) ویدئو چیدمان‌های تعاملی با محوریت محیط‌زیست

(۳) درگیری مستقیم با محیط طبیعی در قالب هپنینگ آرت

(۴) خلق دنیای تجسمی جدید با اسمبلاژ زباله‌ها و اشیای دورریختنی

۱۳۱- یک عدد مثبت از $\frac{3}{8}$ معکوس خود، به مقدار $\frac{1}{4}$ بیشتر است. این عدد کدام است؟

- (۱) $0,25$ (۲) $0,5$ (۳) $0,75$ (۴) $1,25$

۱۳۲- $\frac{3}{7}$ از $\frac{7}{6}$ عددی، چند درصد $\frac{1}{3}$ آن عدد است؟

- (۱) 80 (۲) 90 (۳) 120 (۴) 150

۱۳۳- میانگین دو عدد $\sqrt{(1-\sqrt{2})^2}$ و $\frac{1}{1-\sqrt{2}}$ ، کدام است؟

- (۱) $-\sqrt{2}$ (۲) -1 (۳) 1 (۴) $\sqrt{2}$

۱۳۴- چند عدد چهار رقمی بدون صفر موجود است؟

- (۱) 5832 (۲) 6165 (۳) 6363 (۴) 6561

۱۳۵- در شکل روبه‌رو، تعداد کوتاه‌ترین مسیرهای متفاوت بر روی پاره‌خط‌ها از A به B، کدام است؟

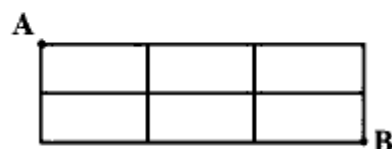

- (۱) 10

- (۲) 11

- (۳) 12

- (۴) 13

۱۳۶- مجموع ارقام بزرگترین عدد سه رقمی مضرب ۲۹، کدام است؟

- (۱) 22 (۲) 23 (۳) 24 (۴) 25

۱۳۷- یک دستگاه خودکار در هر ثانیه ۴ رقم تایپ می‌کند. برای تایپ اعداد طبیعی شروع از ۱، دقیقاً ۳ دقیقه کار کرده است. آخرین عدد تایپ شده، کدام است؟

- (۱) 263 (۲) 267 (۳) 276 (۴) 278

۱۳۸- در یک مسابقه علمی ۴۰ نفر شرکت دارند که ۶ نفر آنان هنرمند هستند. در هر گروه ۸ نفری از آنان حداکثر چند نفر هنرمند هستند؟

- (۱) 3 (۲) 4 (۳) 5 (۴) 6

۱۳۹- بین دو عدد a^2 و $a^2 + 387$ عدد مربع کاملی موجود نیست. کوچکترین عدد a ، کدام است؟

- (۱) 192 (۲) 193 (۳) 194 (۴) 195

محل انجام محاسبات

۱۴۰- کسری معادل $\frac{126}{231}$ به طوری که مجموع صورت و مخرج آن بزرگترین عدد دو رقمی باشد ساخته شده است. تفاضل صورت از مخرج

این کسر ساخته شده، کدام است؟

- (۱) ۲۴ (۲) ۲۵ (۳) ۲۶ (۴) ۲۷

۱۴۱- از هر قطعه نازک مربع شکل 6×6 دایره‌هایی بریده می‌شود: الف- یک دایره به قطر ۶، ب- ۴ دایره به قطر ۳، ج- ۹ دایره به قطر ۲ واحد، در کدام حالت، ضایعات بیشتر است؟

- (۱) هر سه حالت برابر (۲) الف (۳) ب (۴) ج

۱۴۲- در دایره‌ای به شعاع ۴ واحد، کمان $\widehat{AB} = 120^\circ$ ، فاصله دورترین نقاط دایره از وتر AB ، کدام است؟

- (۱) ۵ (۲) $4\sqrt{2}$ (۳) ۶ (۴) $4\sqrt{3}$

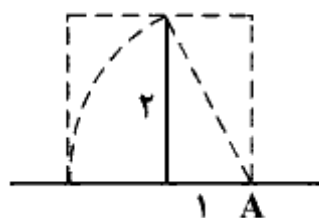

۱۴۳- در شکل روبه‌رو، کدام یک از مستطیل‌ها طلایی است؟ (A مرکز دایره)

(۱) متوسط

(۲) بزرگتر

(۳) کوچکتر

(۴) میانگین کوچکتر و بزرگتر

۱۴۴- در شکل روبه‌رو، یک ضلع مثلث به ۴ قسمت مساوی تقسیم شده است. مساحت دوزنقه سایه‌زده، چند برابر مساحت بزرگترین مثلث است؟



(۲) $\frac{5}{16}$

(۴) $\frac{7}{16}$

(۱) $\frac{1}{4}$

(۳) $\frac{3}{8}$

۱۴۵- مساحت مثلث قائم الزاویه روبه‌رو، کدام است؟

(۱) ۶۸

(۲) ۷۲

(۳) ۷۸

(۴) ۸۴

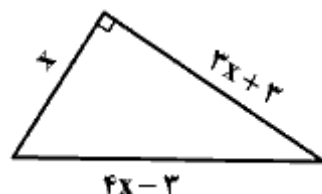

محل انجام محاسبات



۱۴۶- در مستطیل روبه‌رو، اندازه OH کدام است؟

- (۱) ۰٫۷
(۲) ۰٫۸
(۳) ۰٫۹
(۴) ۱

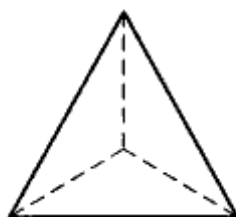

۱۴۷- یک چهار وجهی منتظم از نظر تقارن، کدام وضعیت را دارد؟

- (۱) ۶ صفحه تقارن
(۲) ۴ محور تقارن
(۳) ۶ صفحه تقارن - مرکز تقارن
(۴) ۴ محور تقارن - مرکز تقارن

۱۴۸- مقوفاً به شکل روبه‌رو، با یک زاویه قائمه را، حداقل با چند برش، می‌توان به مثلث‌های متساوی‌الساقین تقسیم کرد؟

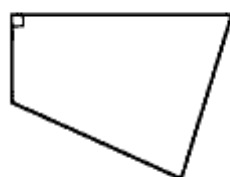

- (۱) ۳
(۲) ۴
(۳) ۵
(۴) ۶

۱۴۹- در شکل روبه‌رو، زاویه‌های مثلث متناسب با اعداد ۳، ۴ و ۵ می‌باشد، نیمسازهای خارجی دو زاویه غیر متوسط این مثلث، با زاویه چند درجه متقاطع‌اند؟

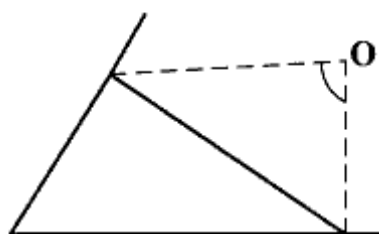

- (۱) ۵۵
(۲) ۶۰
(۳) ۷۰
(۴) ۷۵

۱۵۰- پرنده‌ای فاصله ۴۰ کیلومتر را در خلاف جهت باد پرواز کرده و همان فاصله را بر می‌گردد. مدت رفت و برگشت ۲/۵ ساعت و سرعت باد ۳۰ کیلومتر در ساعت است. سرعت پرنده در هوای آرام، کدام است؟

- (۱) ۴۵
(۲) ۵۰
(۳) ۵۴
(۴) ۶۰

محل انجام محاسبات

۱۵۱- مساحت پنج ضلعی روبه‌رو، کدام است؟

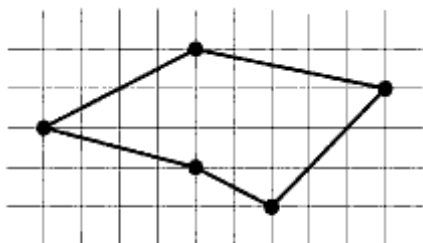

(۱) ۱۷

(۲) $۱۷/۵$

(۳) ۱۸

(۴) $۱۸/۵$

۱۵۲- داخل مثلث متساوی‌الاضلاع به ضلع ۴ واحد، سه دایره مساوی جای گرفته است. شعاع این دایره‌ها، کدام است؟

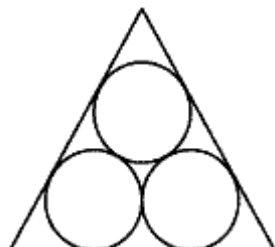
(۱) $\sqrt{3} - ۱$ (۲) $۲ - \sqrt{3}$ (۳) $\frac{1}{2}\sqrt{3}$ (۴) $\sqrt{3}$

۱۵۳- شکل روبه‌رو، از کنار هم قرار دادن چند قطعه یکسان، تشکیل شده است؟



(۱) ۵۴

(۲) ۵۵

(۳) ۵۶

(۴) ۵۷

۱۵۴- شکل روبه‌رو، با حذف هاشور داخل ۱۲ ضلعی منتظم از نظر تقارن، کدام وضعیت را دارد؟

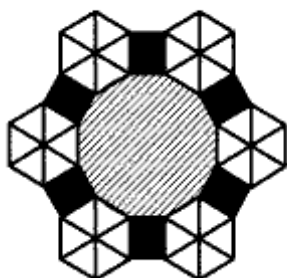

(۱) ۶ محور متقارن - مرکز تقارن

(۲) ۱۲ محور تقارن - مرکز تقارن

(۳) ۶ محور تقارن

(۴) ۱۲ محور تقارن

۱۵۵- تعداد مثلث‌ها در شکل روبه‌رو، کدام است؟

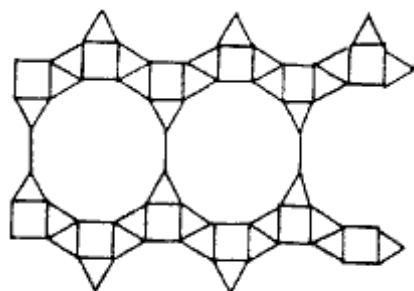

(۱) ۲۸

(۲) ۳۰

(۳) ۳۱

(۴) ۳۳

۱۵۶- قرص کدروی در وسط یک چشمه نقطه‌ای نور و یک پرده قرار دارد و سایه‌ای از قرص روی پرده تشکیل می‌شود. اگر چشمه نور را حرکت دهیم تا فاصله‌اش از قرص ۲ برابر شود، طول سایه چند برابر می‌شود؟

- (۱) ۱ (۲) ۲ (۳) $\frac{۳}{۲}$ (۴) $\frac{۳}{۴}$

۱۵۷- در درون یک مکعب فلزی که طول هر ضلعش ۱۰ سانتی‌متر است، حفره‌ای پر از مایع به چگالی $۱ \frac{g}{cm^3}$ است. اگر چگالی فلز

۹ $\frac{g}{cm^3}$ و مجموع جرم فلز و مایع ۸٫۲ کیلوگرم باشد، جرم مایع چند گرم است؟

- (۱) ۱۰۰ (۲) ۱۲۰ (۳) ۸۰۰ (۴) ۸۲۰

۱۵۸- فاصله کانونی عدسی واگرایی ۲۰ cm است. جسمی از فاصله ۲۰ سانتی‌متری عدسی تا بی‌نهایت جابه‌جا می‌شود. جابه‌جایی تصویر چگونه است؟

- (۱) ۱۰ سانتی‌متر از عدسی دور می‌شود.
 (۲) ۱۰ سانتی‌متر به عدسی نزدیک می‌شود.
 (۳) از بی‌نهایت تا فاصله ۱۰ سانتی‌متری عدسی جابه‌جا می‌شود.
 (۴) از بی‌نهایت تا فاصله ۲۰ سانتی‌متری عدسی جابه‌جا می‌شود.

۱۵۹- در شکل روبه‌رو، میله همگن از نخ آویزان است و به حالت تعادل قرار دارد. اگر جرم وزنه آویزان، برابر ۱۲۰ گرم باشد، جرم میله چند گرم است؟

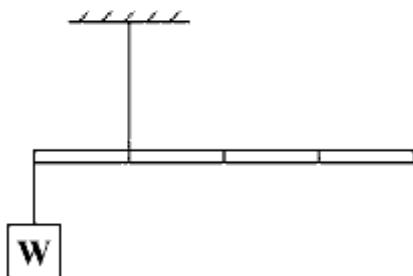

- (۱) ۳۰
 (۲) ۴۰
 (۳) ۶۰
 (۴) ۱۲۰

۱۶۰- تجدیدپذیر بودن یا تجدیدپذیر نبودن کدام منبع انرژی، به نوع استفاده از آن بستگی دارد؟

- (۱) بیومس (۲) امواج دریا (۳) زمین گرمایی (۴) سوخت‌های هسته‌ای

محل انجام محاسبات

۱۶۱- کمان $3423'$ ، چند درجه است؟

- (۱) $56/11$ (۲) $56/82$

۱۶۲- تقارن محوری MNK ، کدام است؟

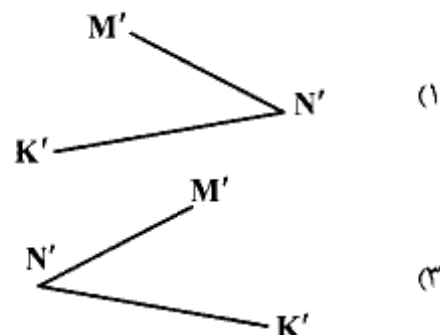
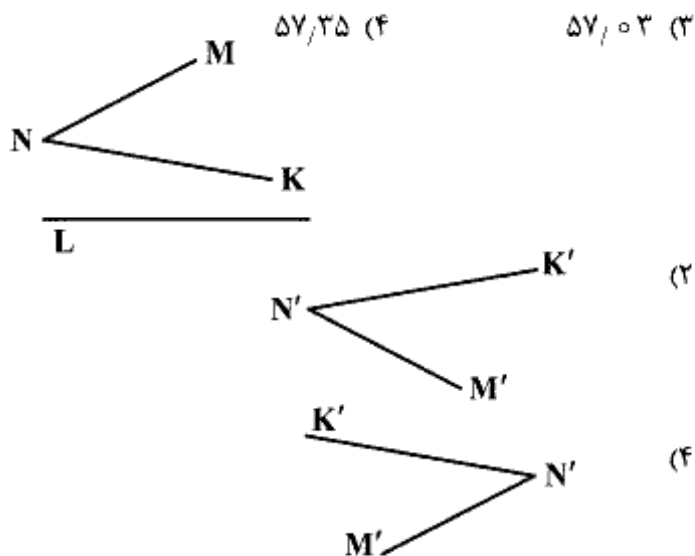

۱۶۳- دو زاویه A و B مکمل اند. A چند درجه است، به شرط آنکه 4 برابر متمم B باشد؟

- (۱) 116 (۲) 120 (۳) 125 (۴) 132

۱۶۴- زاویه مشخص شده در شکل روبه‌رو، چند درجه است؟

- (۱) 75 (۲) 80 (۳) 85 (۴) 90

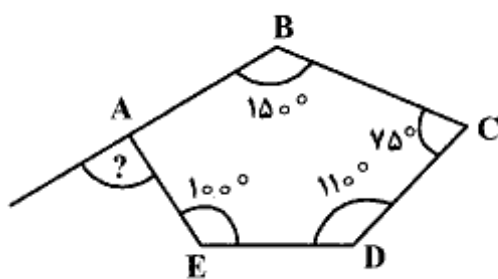

۱۶۵- بر عمودمنصف ضلع AB از مربع، نقطه M چنان انتخاب شد که $DM = AB$ باشد. زاویه مشخص شده چند درجه است؟

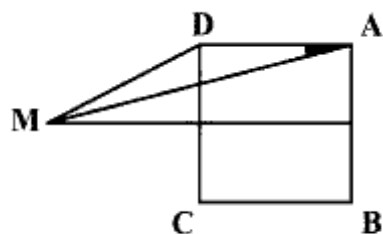

- (۱) 25 (۲) 20 (۳) 15 (۴) 10

۱۶۶- مساحت مثلث ABD در شش ضلعی منتظم به ضلع a ، کدام است؟

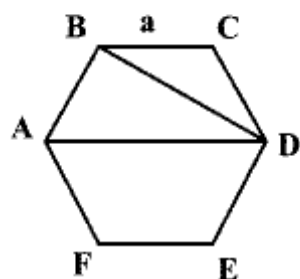

- (۱) $\sqrt{3}a^2$ (۲) $\frac{\sqrt{3}}{2}a^2$ (۳) $\frac{2}{3}a^2$ (۴) $\frac{\sqrt{3}}{2}a^2$

۱۶۷- در چهارضلعی $ABCD$ ، اگر $\hat{A} + \hat{B} = 77^\circ$ باشد، جمع $\hat{C} + \hat{D}$ چند درجه خواهد بود؟

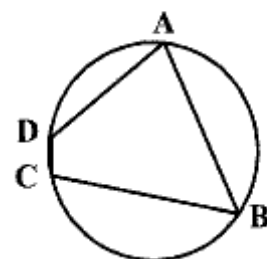

- (۱) 263 (۲) 273 (۳) 283 (۴) 293

۱۶۸- نمای افقی جسم داده شده، کدام است؟

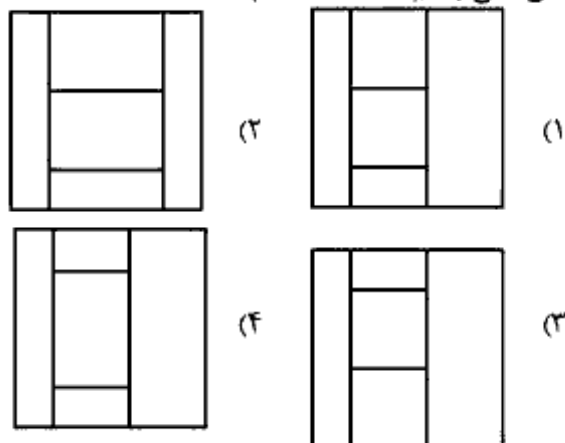
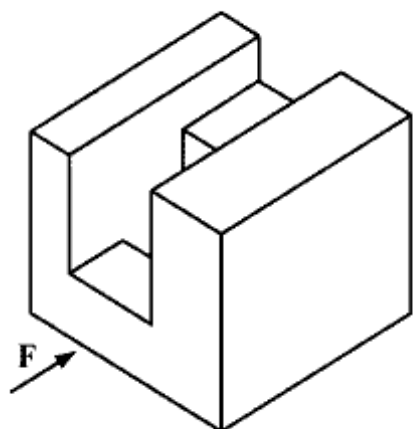

۱۶۹- با توجه به دو نمای موجود، نمای جانبی درست کدام است؟

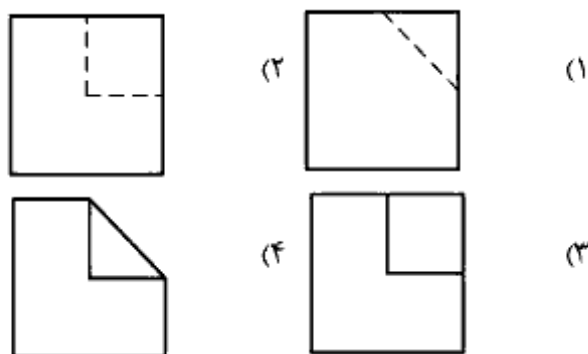
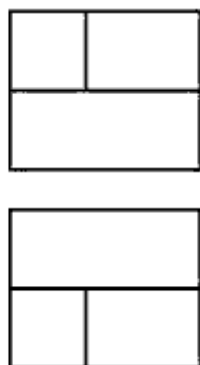

۱۷۰- با توجه به دو نمای داده شده، کدام نمای جانبی درست است؟

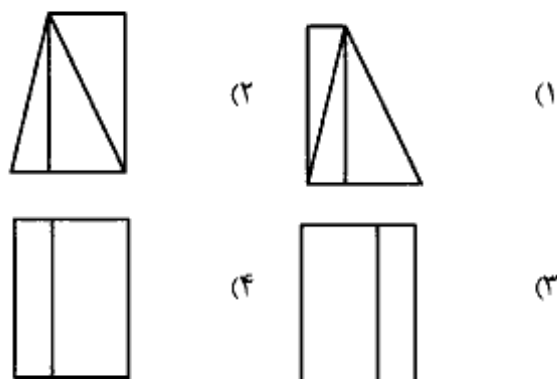
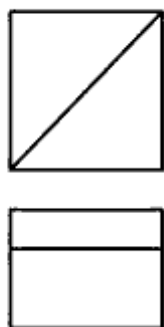

۱۷۱- در قطعه روبه‌رو، با توجه به جهت دید از جلو، تعداد کدام خط، درست اعلام شده است؟

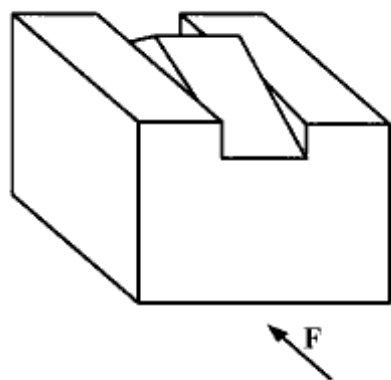

- (۱) قائم ۸ تا
- (۲) افقی ۲ تا
- (۳) مواجه (موازی خط زمین) ۸ تا
- (۴) منتصب (عمود بر صفحه روبه‌رو) ۸ تا

۱۷۲- در شکل زیر، برای آنکه یک مکعب کامل به ضلع ۵ داشته باشیم، افزودن چند مکعب کوچک لازم است؟

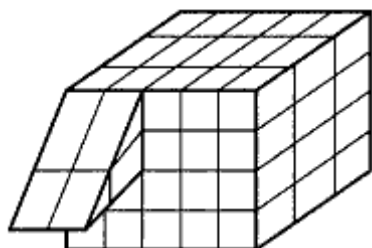

- (۱) ۵۸
- (۲) ۵۹
- (۳) ۶۰
- (۴) ۶۱

۱۷۳- گزینه درست در مورد سه بُعدی رسم شده در شکل زیر، کدام است؟ در این تصویر:

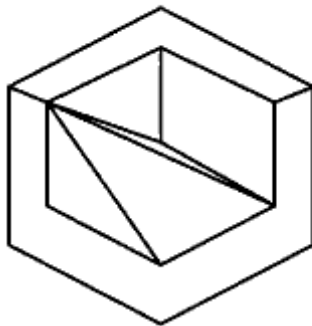

- (۱) اشکالی موجود نیست.
- (۲) دو خط اضافی وجود دارد.
- (۳) دو خط کم رسم شده است.
- (۴) دو خط اضافی و یک خط کم است.

۱۷۴- در شکل زیر، چه کسری از مکعب مستطیل به ابعاد $۴ \times ۴ \times ۵$ ، کم شده است؟

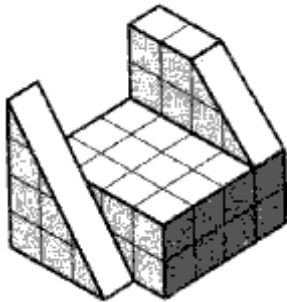

- | | |
|-----|-----------------|
| (۱) | $\frac{9}{20}$ |
| (۲) | $\frac{7}{16}$ |
| (۳) | $\frac{11}{23}$ |
| (۴) | $\frac{2}{5}$ |

۱۷۵- کدام گزینه درست است؟

- (۱) به کمک دو گونیا می‌توان زاویه ۵۰° درجه را ساخت.
- (۲) به کمک دو گونیا نمی‌توان زاویه ۷۵° درجه را ساخت.
- (۳) به کمک خط‌کش و پرگار نمی‌توان زاویه ۷۵° درجه را ساخت.
- (۴) به کمک خط‌کش و پرگار می‌توان زاویه $۲۲,۵^\circ$ درجه را ساخت.

۱۷۶- کدام گزینه درست است؟

- (۱) حجم‌ها از تعدادی صفحه شکل گرفته‌اند.
- (۲) ساده‌ترین حجم ساخته شده از صفحه، هرم است.
- (۳) همواره تعدادی صفحه می‌توانند یک حجم پدید آورند.
- (۴) برای ایجاد یک حجم محدود، دست کم سه صفحه لازم است.

۱۷۷- رامپ به چه مفهوم است؟

- (۱) سطح شیب‌دار
- (۲) شیب راهه
- (۳) ورودی پارکینگ
- (۴) فضای اختصاصی

۱۷۸- پدیده‌های قابل مشاهده برای انسان، چگونه هستند؟

- (۱) معمولاً دارای سه بُعد هستند.
- (۲) اغلب دارای دو بُعد هستند.
- (۳) همواره دارای سه بُعد هستند.
- (۴) گاهی دو بُعدی و گاهی سه بُعدی هستند.

۱۷۹- فضاهایی که در نقشه زیر مشخص شده‌اند، کدام است؟

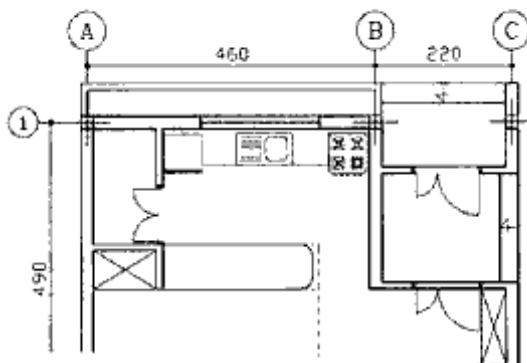

- (۱) اتاق مطالعه، پذیرایی، حیاط خلوت
- (۲) پذیرایی، اتاق خواب، آشپزخانه
- (۳) ورودی، کفش‌کن، آشپزخانه
- (۴) حیاط خلوت، ورودی، حمام

۱۸۰- درافتینگ چیست؟ وسیله‌ای است که می‌تواند:

- (۱) دایره‌ها را با دقت ترسیم کند.
- (۲) کارهای تی و گونیا را انجام دهد.
- (۳) نقشه‌ها را در شرایط خاص نگهداری کند.
- (۴) برای نوشتن حروف و علائم به کار رود.

۱۸۱- لوگوتایپ روبه‌رو، متأثر از کدام خط است؟



- (۱) رقاع
- (۲) کوفی
- (۳) تعلیق
- (۴) نستعلیق

۱۸۲- در ترکیب‌بندی روبه‌رو، چه نوع تمرکزی وجود دارد؟



- (۱) خطی
- (۲) نقاط
- (۳) مایل
- (۴) سطحی

۱۸۳- شکل روبه‌رو، با کدام شیوه استفاده از سطح ایجاد شده است؟

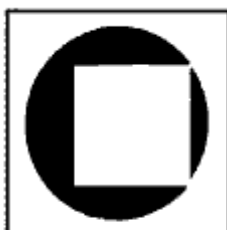

- (۱) تداخل
- (۲) تفریق
- (۳) تقسیم
- (۴) تغییر شکل

۱۸۴- در نقاشی روبه‌رو، کدام نگرش‌های هنری غربی و ایرانی مشاهده می‌شود؟



- (۱) سوررئالیسم، قهوه‌خانه‌ای
- (۲) اکسپرسیونیسم، سقاخانه‌ای
- (۳) اکسپرسیونیسم، بداهه‌نگاری
- (۴) سوررئالیسم، پیکره‌نگاری درباری

۱۸۵- سطوح روبه‌رو، در کدام گروه قرار می‌گیرند؟



- (۱) اتفاقی
- (۲) هندسی
- (۳) بی‌قاعده
- (۴) ارگانیک

۱۸۶- کدام گزینه، درباره مفهوم و سبک تجسمی تصویر روبه‌رو صادق است؟



- (۱) توهم - سوررئالیسم
- (۲) همسان‌سازی - رئالیسم
- (۳) خودبزرگ‌بینی - رئالیسم
- (۴) اعتماد به نفس - سوررئالیسم



۱۸۷- توجه و تأکید بر کدام مورد، بر کیفیت بصری عکس روبه‌رو افزوده است؟

- (۱) چرخش تیرگی و روشنی
- (۲) تضاد نور و سایه و تقسیمات مورب
- (۳) ترکیب‌بندی وسط میزان و حرکت متقاطع
- (۴) تقسیم‌بندی مورب و چرخش تیرگی و روشنی

۱۸۸- طرح روبه‌رو، سعی در بیان کدام مورد دارد؟

- (۱) ماهیت پنهان
- (۲) ترکیب نامتعادل
- (۳) وحدت و همیاری
- (۴) اجماع حرکت و سکون



۱۸۹- نشان روبه‌رو، بیانگر کدام مورد است؟

- (۱) اشیاء متأثر از هنر باستان
- (۲) معماری متأثر از تعامل سنت و مدرنیسم
- (۳) طرح ساختارگرایانه با تأکید به خط و سطح
- (۴) تقسیم‌بندی متعال و کلاسیک بر کمک خط



۱۹۰- در مورد بیماری‌های واگیری، نشان روبه‌رو بر کدام مورد تأکید بیشتری می‌کند؟

- (۱) درمان
- (۲) مطالعه
- (۳) همفکری
- (۴) پیشگیری



۱۹۱- در اثر روبه‌رو بر کدام موضوع، تأکید بیشتری شده است؟

- (۱) خط
- (۲) ریتم
- (۳) حرکت
- (۴) تیرگی و روشنی





۱۹۲- نشان روبه‌رو، مناسب کدام مورد است؟

- (۱) انجمن امدادگران
- (۲) انجمن مددجویان
- (۳) مؤسسه اهدای عضو
- (۴) حمایت از پرندگان



۱۹۳- در نشان روبه‌رو، کدام مورد مستتر است؟

- (۱) هدایت
- (۲) حمایت
- (۳) تبادل نیرو
- (۴) تبادل احساس



۱۹۴- اثر روبه‌رو، براساس نگرش کدام مکتب ارائه شده است؟

- (۱) فتورنالیسم
- (۲) هپنینگ‌آرت
- (۳) کانسپچوال آرت
- (۴) کنستروکتیویسم



۱۹۵- همه موارد در طرح روبه‌رو مشهود است، به جز:

- (۱) وزن و حجم کاذب
- (۲) تقابل حرکت و فرم
- (۳) حرکت سیال و ایستا
- (۴) ریتم افزایشی و کاهششی



۱۹۶- کدام عنوان، مناسب عکس روبه‌رو است؟

- (۱) انتقام
- (۲) دور باطل
- (۳) برای یک لقمه نان
- (۴) یک زندانی آزاد شده

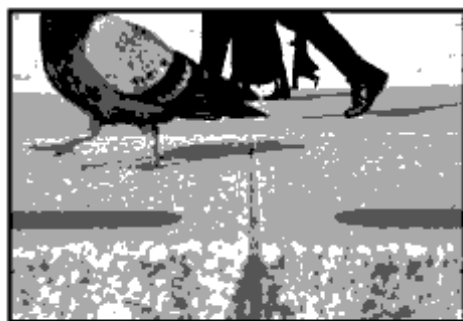

۱۹۷- جهت بیان بصری کدام عبارت، می‌توان از عکس روبه‌رو استفاده بهتری کرد؟

- (۱) تقلید کورکورانه
- (۲) حق‌گرفتنی است.
- (۳) احترام به حقوق حیوانات
- (۴) برای رسیدن به هدف راه بسیار است.

۱۹۸- کدام تصاویر از لحاظ بصری (به ترتیب از راست به چپ)، سکون بیشتری دارند؟



(۳)



(۲)



(۱)

(۱) ۳ - ۲ - ۱

(۲) ۲ - ۱ - ۳

(۳) ۱ - ۲ - ۳

(۴) ۱ - ۳ - ۲

۱۹۹- در نگارش اسلامی کدام رنگ، نماد فروغ خورشید بوده و پرتو خرد و نشان فروغ خداوند است؟

(۱) نقره‌ای (۲) طلایی (۳) زرد (۴) سفید

۲۰۰- کدام موارد به ترتیب، در مکتب هرات و اصفهان به لحاظ استفاده از رنگ قابل توجه است؟

(۱) وفور استفاده از رنگ‌های درخشان - رنگ‌های ملایم، آرام و تا حدی خاموش

(۲) طیف وسیعی از رنگ‌های ترکیبی - استفاده از رنگ‌های درخشان

(۳) کاربرد رنگ‌های پرکنتراست و سرد - تسلط کنتراست تهرنگ

(۴) رنگ‌های گرم و هماهنگ - رنگ‌های پرکنتراست



۲۰۱- تصویر روبه‌رو، بیانگر کدام مورد است؟

- (۱) ترس و دلهره
- (۲) پنهان کاری و فرار
- (۳) کنجکاوی و پرسش
- (۴) موشکافی و دید مخفی

۲۰۲- از بارزترین ویژگی‌های پرده عریض در سینما، کدام است؟

- (۱) دوربین نیاز به تحرک کمتری پیدا می‌کند.
 - (۲) نماها بلندتر و طولانی‌تر می‌شوند.
 - (۳) توجه به اطلاعات مهم معطوف می‌شود.
 - (۴) تعداد شخصیت‌های بیشتری در کادر دیده می‌شوند.
- ۲۰۳- در اتصال نماهای فیلم، به برش حذفی که انگار اختلال در نمای واحد به‌وجود آورده یا موقعیت آدم‌ها در برابر پس‌زمینه، تغییر ناگهانی می‌کند؛ چه گفته می‌شود؟

- (۱) جامپ کات
- (۲) تدوین هم‌پوش
- (۳) مونتاژ ذهنی
- (۴) برش روی حرکت

۲۰۴- کدام مورد، شاخصه اصلی دو نمای زیر از فیلم بعدازظهر پاییزی اثر «ازو» است؟



- (۱) ارتفاع دوربین
- (۲) کنتراست تیرگی و روشنی
- (۳) سکون در یکی و حرکت در دیگری
- (۴) ترکیب‌بندی مشابه و تداوم گرافیکی

۲۰۵- قدیمی‌ترین نوع حماسه کدام است؟

- (۱) دینی
- (۲) اساطیری
- (۳) پهلوانی
- (۴) عرفانی

۲۰۶- در «بازی‌های پنامی» بازیگر چگونه نقش ایفا می‌کند؟

- (۱) بازیگر مرد، نقش زن را می‌خواند.
- (۲) از بدن و لباس خود بسیار استفاده می‌کند.
- (۳) از وسایل صحنه بسیار استفاده می‌کند.
- (۴) به قالب دیگری و معمولاً حیوانات در می‌آید.

۲۰۷- با توجه به فرم صورت، تصویر روبه‌رو، به چه نمایشی مربوط می‌شود؟



- (۱) میم
- (۲) ساتیر
- (۳) کمدی
- (۴) پانتومیم

۲۰۸- در نمایشنامه‌های کلاسیک، کدام ویژگی باعث می‌شود تا به مجموع سه نمایشنامه، تریلوژی گفته شود؟

- (۱) براساس سه داستان باشد.
- (۲) براساس یک داستان باشد.
- (۳) نمایشنامه‌های کوتاه در بین آن‌ها باشد.
- (۴) در بین آن‌ها قطعاتی ویژه همسرایان باشد.

۲۰۹- از نظر ارسطو، کدام حس در تراژدی باعث تزکیه می‌شود؟

- (۱) غم و اندوه
- (۲) ناامیدی و یأس
- (۳) ترس و ترحم
- (۴) انتقام و ستیزه‌جویی

۲۱۰- تکنیک کاربردی عروسک نمایشی تصویر روبه‌رو، کدام است؟



- (۱) نخ‌چی
- (۲) میله‌ای
- (۳) ماروت
- (۴) دستکشی

۲۱۱- نام پردهٔ تصویر زیر، کدام است؟

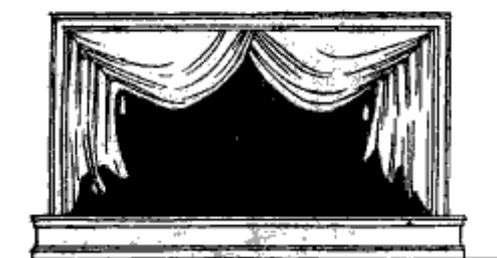

- (۱) اصلی
- (۲) ابری
- (۳) میانی
- (۴) واگنری

۲۱۲- تصویر روبه‌رو، مربوط به کدام نمایش است؟



- (۱) اپرای پکن
- (۲) کاتاکالی
- (۳) بونراکو
- (۴) نو

۲۱۳- نمایش‌های میراکل، بر چه موضوعی دلالت دارد؟

- (۱) گناهان کبیره
- (۲) معجزه و کرامات حضرت مسیح
- (۳) شرح انسان‌های نیکوکار
- (۴) جدال نیروی خیر و شر

۲۱۴- کدام موارد، از اهداف اصلی تئاتر آوانگارد هستند؟

- (۱) ادغام کنش صحنه با واکنش تماشاگر
- (۲) تفکیک کنش صحنه از واکنش تماشاگر
- (۳) ادغام کنش و واکنش صحنه با کنش و واکنش تماشاگر
- (۴) تفکیک کنش و واکنش صحنه از کنش و واکنش تماشاگر

۲۱۵- تئاتر «یسوعیان» مشتق از چه نوع تئاتری است؟

- (۱) مدرسه‌ای
- (۲) سیاسی
- (۳) مذهبی
- (۴) محیطی

۲۱۶- فعالیت فکری بیننده برای تحلیل معانی ضمنی و دلالت‌گری یک فیلم، در اصطلاح چه نامیده می‌شود؟

- (۱) تفسیر
- (۲) مشاهده‌گری
- (۳) معنای ارجاعی
- (۴) مکاشفه داستان درونی

- ۲۱۷- در فیلم «همچون در یک آینه» اثر «برگمان»، در صحنه‌ای که دختر روان‌پریش می‌فهمد پدرش از بیماری او به‌عنوان مواد و مصالح یک زمان استفاده می‌کند، استفاده از موسیقی بر کدام مورد تأکید دارد؟
- (۱) عظمت و دلسوزی نگاه پدر
(۲) حقارت هدف پدر
(۳) عظمت و روح بلند دختر
(۴) حقارت نگاه دختر
- ۲۱۸- از نظر «آندره بازن»، کدام هنرمندان با آگاهی از توانمندی عکاسی در ایجاد تصاویر شگفت‌انگیز و مؤثر بر مخاطب به خلق اثر می‌پرداختند؟
- (۱) آوانگارد (۲) فوتوریست (۳) سوررئالیست (۴) آنارشیست
- ۲۱۹- کدام فیلمساز، مانند «آیزنشتاین» با چشم‌پوشی از استمرار رویدادها، از توالی و تکرار در تدوین داستان فیلم‌ها بهره بیشتری می‌برد؟
- (۱) وودی آلن (۲) اورسن ولز (۳) ژان لوک گدار (۴) آکیرا کوروساوا
- ۲۲۰- در فیلم «تعصب» اثر «گریفیث» چندین بار، نمای یک زن در حال جنبانیدن یک گهواره در طی فیلم تکرار می‌شود، کدام برداشت از آن درست‌تر است؟
- (۱) برای اتصال بین بخش‌های مختلف فیلم است.
(۲) نشانه گذشت زمان، ابدیت و تولد مجدد است.
(۳) نشانگر سکون و نگرانی زن، نسبت به آینده کودک است.
(۴) نوعی نهیب زدن درباره آینده شوم و اشاره‌ای به تقدیر است.

- ۲۲۱- کدام آکورد را مؤنث می‌گویند؟
 (۱) وصل آکوردهای درجه پنجم به ششم
 (۲) پیوند آکوردهای درجه چهارم به پنجم
 (۳) معکوس اول آکورد درجه اول به ششم
 (۴) معکوس دوم آکورد درجه اول به پنجم
- ۲۲۲- آکورد هفتم کاسته روی کدام درجه گام، مینور است؟
 (۱) هفتم ملودیک
 (۲) دوم آنتیک
 (۳) هفتم هارمونیک
 (۴) سوم آنتیک یا تئوریک
- ۲۲۳- زیرترین صدا متعلق به کدام ساز است؟
 (۱) فلوت آلتو سل
 (۲) کلارینت سوپرانو می بمل
 (۳) کلارینت آلتو می بمل
 (۴) ساکسوفون سوپرانو می بمل
- ۲۲۴- وصل کدام آکورد را در «ر بمل ماژور» در اصطلاح «پلاگال» نامیده می‌شود؟
 (۱) درجات پنجم به ششم «ر بمل ماژور»
 (۲) «سل بمل، سی بمل، ر بمل» به آکورد «ر بمل، فا، لا بمل»
 (۳) «سل بمل، سی بمل، ر بمل» به آکورد «لا بمل، دو، می بمل»
 (۴) پیوند «می بمل مینور» به «لا بمل ماژور» در گام ر بمل ماژور
- ۲۲۵- آکورد «ر، می، سل دیز، سی» چه نامیده می‌شود؟
 (۱) معکوس سوم درجه پنجم «لا ماژور»
 (۲) معکوس سوم درجه چهارم «می مینور»
 (۳) وارونه اول درجه پنجم «لا مینور»
 (۴) 5 روی درجه پنجم «لا ماژور»
 6
- ۲۲۶- فرود بیات زند روی کدام یک از درجات گام شور است؟
 (۱) دوم
 (۲) سوم
 (۳) چهارم
 (۴) پنجم
- ۲۲۷- کدام ساز، به‌عنوان ۱۰ سیم جفتی انتخاب می‌شود؟
 (۱) تار
 (۲) گیتار
 (۳) بریط
 (۴) قیچک تنور
- ۲۲۸- «گام مینور ملودیک» پایین رونده با کدام مد یا گام برابر است؟
 (۱) ائولین
 (۲) فریزین
 (۳) دورین
 (۴) مینور هارمونیک
- ۲۲۹- کدام ساز از خانواده ایدیوفون است؟
 (۱) هارپسیکورد
 (۲) باستهورن
 (۳) سوزافون
 (۴) ویبرافون
- ۲۳۰- موسیقی فیلم «جنگ و صلح» اثر کدام هنرمند است؟
 (۱) نینو روتا
 (۲) میکلوش روزا
 (۳) ویلیام والتون
 (۴) فرانسیس واکسمن

۲۳۱- اختلاف صداهندگی کدام ساز نسبت به نت‌هایی که اجرا می‌کنند، بیشتر است؟

- (۱) هورن فا (۲) ابوا باریتون (۳) فلوت آلتو (۴) ساکسوفون آلتو

۲۳۲- آکورد درجه یک چهارگاه را چه می‌نامند؟

- (۱) افزوده (۲) کاسته (۳) مینور (۴) ماژور

۲۳۳- فانتزی «تار و ارکستر» اثر کیست؟

- (۱) حسین ناصحی (۲) حسین علیزاده (۳) حسن رادمرد (۴) حسین دهلوی

۲۳۴- کدام مورد، بیانگر صداهندگی ساکسوفون تنور است؟

- (۱) سیزدهم پایین‌تر شنیده می‌شود.
(۲) دوم بزرگ پایین‌تر شنیده می‌شود.
(۳) نهم بزرگ پایین‌تر شنیده می‌شود.
(۴) ششم بزرگ پایین‌تر شنیده می‌شود.

۲۳۵- «فرم روندو» چیست؟

- (۱) A. B. A. C. A (۲) A. B. A. C (۳) A. B. C. (۴) A. B.

۲۳۶- فواصل کدام‌یک از درجات گام شور با یکدیگر برابرند؟

- (۱) اول، دوم و هفتم، هشتم
(۲) دوم، سوم و هفتم، هشتم
(۳) سوم، چهارم و هفتم، هشتم
(۴) سوم، چهارم و ششم، هفتم

۲۳۷- تفاوت دستگاه شور و همایون، کدام است؟

- (۱) فاصله اول به دوم شور با همایون متفاوت است.
(۲) درجات دوم و سوم شور با همایون متفاوت است.
(۳) درجه سوم شور نیم پرده کُرماتیک پایین‌تر است.
(۴) درجه سوم شور نسبت به همایون نیم پرده کُرماتیک بالاتر است.

۲۳۸- بیشترین سمفونی، متعلق به کدام آهنگساز است؟

- (۱) هایدن (۲) هندل (۳) موتسارت (۴) مونته وردی

۲۳۹- زیرترین صدای نی در ایران چه نامیده می‌شود؟

- (۱) زیر (۲) غیث (۳) اوج (۴) پس غیث

۲۴۰- کدام‌یک از روابط زیر، درست نیست؟

- (۱)  (۲) 
(۳)  (۴) 

- ۲۴۱- کدام مورد، از شاخصه‌های تفاوت مواد رنگرزی و پیگمنت‌ها است؟
 (۱) برخلاف مواد رنگرزی، پیگمنت‌ها شفاف و پشت‌پوش هستند.
 (۲) پیگمنت‌ها برخلاف مواد رنگرزی در آب و محیط مصرف، محلول هستند.
 (۳) برخلاف مواد رنگرزی، پیگمنت‌ها جهت تثبیت، نیاز به حضور چسب دارند.
 (۴) مواد رنگرزی برای شفاف شدن نیاز به مواد جانبی دارند ولی پیگمنت‌ها شفاف‌اند.
- ۲۴۲- پس از اکسیژن و سیلیسیم، فراوان‌ترین عنصر تشکیل‌دهنده پوسته زمین، کدام ماده است؟
 (۱) مس (۲) آهن (۳) گوگرد (۴) آلومینیوم
- ۲۴۳- لاستیک خام طبیعی به کدام روش تهیه می‌گردد؟
 (۱) ترکیب صمغ عربی، لاتکس و سود سوزآور
 (۲) ترکیب روغن آکاسیا و لاتکس با اسید اگزالیک
 (۳) گرم کردن ملایم لاتکس و اضافه کردن جوهر سرکه به آن
 (۴) گرم کردن شیره گیاه افاقیا و اضافه نمودن سقز و اسید استیک به آن
- ۲۴۴- جذب رطوبت در کدام الیاف به ترتیب از زیاد به کم، است؟
 (۱) ویسکوز، پشم، پنبه، استات
 (۲) پنبه، پشم، استات، ویسکوز
 (۳) استات، پنبه، ویسکوز، پشم
 (۴) پشم، پنبه، ویسکوز، استات
- ۲۴۵- نخ‌های نسوز در کدام گروه از الیاف طبقه‌بندی می‌شوند؟
 (۱) رابط (۲) صنعتی (۳) نپ‌دار (۴) زنجیره‌ای
- ۲۴۶- کدام گزینه، در خصوص ساختار ساز قیچک صحیح است؟
 (۱) قسمت کوچک با پوست میش پوشیده می‌شود.
 (۲) بر قسمت کوچک کاسه طنینی آن، پوست آهو کشیده می‌شود.
 (۳) قسمت کوچک بدون پوشش و قسمت بزرگ با پوست گاو پوشیده می‌شود.
 (۴) بر دو قسمت بزرگ و کوچک کاسه طنینی، پوست گوسفند کشیده می‌شود.
- ۲۴۷- از ویژگی چوب کدام درخت، سطح متخلخل است؟
 (۱) عناب (۲) سنجد (۳) زیتون (۴) شمشاد
- ۲۴۸- آفت بید بر کدام الیاف به شدت صدمه وارد می‌کند؟
 (۱) پشم (۲) پنبه (۳) رامی (۴) کتان
- ۲۴۹- لای در کدام شرایط دارای چسبندگی قابل ملاحظه است؟
 (۱) اشباع (۲) ترکیب با ماسه و شن
 (۳) غیر اشباع (۴) ترکیب با ماسه و حالت اشباع
- ۲۵۰- کدام فرایند در تولید شیشه آبدیده، توان تحمل تنش کششی را افزایش می‌دهد؟
 (۱) قرار دادن سطح شیشه برای مدت کوتاه در محیط بسیار داغ
 (۲) به‌کارگیری توری‌های ظریف و مقاوم در ساخت
 (۳) استفاده از پلی‌وینیل بوتیرال در ماده اولیه
 (۴) ایجاد تنش فشاری بالا

- ۲۵۱- مواد تشکیل دهنده ایزوگام، کدام هستند؟
 (۱) پشم سنگ فشرده مخلوط با قیر مایع
 (۲) پشم شیشه فشرده آغشته به رزین و مواد نفتی
 (۳) پودر آزبست فشرده مخلوط با قیر مایع اصلاح شده
 (۴) نمد پشم شیشه آغشته به پلی استر و قیر اصلاح شده با پلیمر
- ۲۵۲- کدام ویژگی، نتیجه شیوه چاپ بیورین است؟
 (۱) خطوط مضرس (۲) بافت مسطح (۳) خطوط با لبه صاف (۴) سطوح در هم تنیده
- ۲۵۳- برای برطرف کردن لکه میوه یا آب میوه روی پارچه، کدام روش پیشنهاد می شود؟
 (۱) استفاده از گلیسرین
 (۲) استفاده از پودر تالک
 (۳) اگر با آب و صابون تمیز نشد، استفاده از اسفنج و الکل
 (۴) اگر با آب و صابون تمیز نشد، استفاده از شیر گرم و الکل
- ۲۵۴- سابقه تاریخی کدام شیوه چاپ، نسبت به بقیه بیشتر است؟
 (۱) گود (۲) مسطح (۳) برجسته (۴) سیلک اسکرین
- ۲۵۵- کدام زمین، اصطلاحاً تراکم پذیر نیست و ماسه کمی دارد؟
 (۱) بیلی (۲) لای (۳) پابیلی (۴) شن بوم
- ۲۵۶- کدام فلز، خاکستری مایل به آبی بوده و سطح برش خرده آن دارای جلا است؟
 (۱) منیزیم (۲) نیکل (۳) قلع (۴) سرب
- ۲۵۷- برای زود خشک شدن روغن کمان و حل کردن آن، به ترتیب از کدام مواد استفاده می شود؟
 (۱) تینر - تینر (۲) تینر - نفت (۳) اسکاتیف - تینر (۴) اسکاتیف - اسکاتیف
- ۲۵۸- کیفیت مرغوب تر بانه تینر بستگی به کدام مورد دارد؟
 (۱) از تقطیر شیره درخت کاج و اقاویا تشکیل شود.
 (۲) پس از خشک شدن موجب جلا و صیقلی شدن اثر شود.
 (۳) پس از تکان دادن، بلافاصله حباب های آن ناپدید گردد.
 (۴) پس از خشک شدن موجب انعطاف پذیری بیشتر سطح اثر پذیر گردد.
- ۲۵۹- همه موارد از ویژگی فایبرگلاس هستند، به جز:
 (۱) عایق حرارت است.
 (۲) تعمیر پذیر است.
 (۳) مقاوم در مقابل رطوبت است.
 (۴) انواع رنگ ها را به خود می گیرد.
- ۲۶۰- در صنعت چاپ، اصطلاح پشت زدن به چه معنا است؟
 (۱) چاپ دو طرف کاغذ با رویکرد صرفه جویی
 (۲) استفاده از پشت کاغذهایی که یکبار چاپ شده اند.
 (۳) استفاده از مرکب بی رنگ، ورنی و مانند آن در یک مرحله چاپ بر پشت کاغذ
 (۴) کثیف شدن کاغذ هنگام چاپ به علت خشک نشدن مرکب در زمان مناسب